

DER NEUE OPEL

ASTRA





Für Schnellentschlossene:

Parkpilot vorn für Edition und Dynamic sowie 17"-Leichtmetallräder für Dynamic ohne Mehrpreis

(Gültig bis 31.08.2015.)

Preise, Ausstattungen und technische Daten, 15. Juni 2015



Astra, 5-türig				Selection	Edition	Dynamic	INNOVATION		
	Motor	CO ₂ -Emission in g/km kombiniert	Getriebe	mit MwSt. ohne MwSt.					
Benzin	1.4 74 kW (100 PS)	124	5-Gang	17.260,00 ² 14.504,20	19.010,00 ² 15.974,79	-	-		
	1.0 ECOTEC® Direct Injection Turbo 77 kW (105 PS)		Start/ Stop	102-99 ¹	5-Gang	17.960,00 15.092,44	19.710,00 16.563,03	21.060,00 17.697,48	21.860,00 18.369,75
			Start/ Stop	99-96 ¹	5-Gang Easytronic® 3.0	18.660,00 15.680,67	20.410,00 17.151,26	21.760,00 18.285,71	22.560,00 18.957,98
	1.4 ECOTEC® Direct Injection Turbo 92 kW (125 PS)			128-124 ¹	6-Gang	-	21.110,00 17.739,50	22.460,00 18.873,95	23.260,00 19.546,22
			Start/ Stop	117-114 ¹	6-Gang	-	21.310,00 17.907,56	22.660,00 19.042,02	23.460,00 19.714,29
	1.4 ECOTEC® Direct Injection Turbo 110 kW (150 PS)			128-124 ¹	6-Gang	-	22.360,00 18.789,92	23.710,00 19.924,37	24.510,00 20.596,64
			Start/ Stop	117-114 ¹	6-Gang	-	22.560,00 18.957,98	23.910,00 20.092,44	24.710,00 20.764,71
			Start/ Stop	125	6-Stufen-Automatik	-	24.010,00 ² 20.176,47	25.360,00 ² 21.310,93	26.160,00 ² 21.983,19
Diesel	1.6 CDTI 70 kW (95 PS)	97-95 ¹	6-Gang	20.260,00 17.025,21	22.010,00 18.495,80	-	-		
	1.6 CDTI 81 kW (110 PS)			97-95 ¹	6-Gang	21.360,00 17.949,58	23.110,00 19.420,17	24.460,00 20.554,62	25.260,00 21.226,89
			Start/ Stop	93-90 ¹	6-Gang	21.560,00 18.117,65	23.310,00 19.588,24	24.660,00 20.722,69	25.460,00 21.394,96
	1.6 CDTI 100 kW (136 PS)		Start/ Stop	103-99 ¹	6-Gang	-	24.910,00 20.932,77	26.260,00 22.067,23	27.060,00 22.739,50
				122-119 ¹	6-Stufen-Automatik	-	26.205,00 22.021,01	27.555,00 23.155,46	28.355,00 23.827,73

¹ Mit rollwiderstandsarmen Reifen.² Bestellbar ab Herbst 2015.

Sicherheit**Adaptives Bremslicht****Airbagsystem**, inkl.

- Frontairbags, Fahrer und Beifahrer
- Brust-Becken-Seitenairbags, Fahrer und Beifahrer
- Kopfairbags, vorn und hinten außen (Front- und Seitenairbag, Beifahrer, manuell deaktivierbar)

Antiblockiersystem (ABS) mit Kurvenbremskontrolle und Bremsassistent**Automatische Aktivierung des Warnblinkers** und Entriegelung der Türen nach Auslösung von Airbag oder Gurtstraffer**Berg-Anfahr-Assistent****Elektronisches Stabilitätsprogramm Plus (ESP^{®Plus})****Fußgängerschutz****Dreipunkt-Sicherheitsgurte** auf allen Plätzen, **Gurtkraftbegrenzer** und pyrotechnische Gurtschlossstraffer, vorn, doppelter **Gurtstraffer**, vorn und hinten, sowie **Gurtwarner**, vorn und hinten**Kindersicherung** in den hinteren Türen, manuellPassive 2-Wege-**Kopfstützen**, vorn, höheninstellbar, 3 **Kopfstützen**, hinten, höheninstellbar**Reifendruck-Kontrollsystem****Reifen-Reparatur-Set**, inkl. Reifendichtmittel und 12-Volt-Kompressor (ohne Wagenheber)**Seitenaufprallschutz****Sicherheitslenksäule**Auskuppelnde **Sicherheitspedale PRS** (Pedal Release System)**Sporttaste** (nur für Dynamic)**LED-Tagfahrlicht inkl. LED Blinker**, vorn, manuelle Scheinwerfer-Leuchtweitenregulierung**Traktionskontrolle** mit Motor- und Bremsengriff (TC^{Plus})4 **Verzurrösen** im Gepäckraum**Vorrüstung** für Kindersitz-Befestigungssystem ISOFIX inkl. Top Tether Befestigungsösen hinten außen**Komfort- und sonstige Ausstattung****Ablagefächer:**

- Ablagefach in der Mittelkonsole
- Ablagefach in Instrumententafel, Fahrerseite
- Handschuhfach
- Getränkehalter, in der Mittelkonsole
- Ablagefach in den vorderen Türen, geeignet für 1,5-Liter-Getränkeflaschen
- Ablagefach in den hinteren Türen, geeignet für 0,5-Liter-Getränkeflaschen
- Taschen an Rückseite der Vordersitze (nur für Dynamic und INNOVATION)

Außenspiegel:

- Elektrisch einstell- und beheizbar
- Manuell anklappbar
- Außenspiegelgehäuse in Wagenfarbe

Batterieentladeschutz**Dekorleisten**, Sand, matt**Dieselpartikelfilter (DPF)**, wartungsfrei (für alle Dieselmotoren)**Drehzahlmesser****Fensterheber**, elektrisch, vorn, mit

- Tippfunktion
- Einklemmschutz

Hochschaltempfehlung über Anzeige im Instrumentendisplay (nur in Verb. mit manuellem Schaltgetriebe und Automatikgetriebe im manuellen Schaltmodus)**Innenraumbelichtung**, vorn und hinten**Instrumente**, schwarz, mit Hochglanzchromringen**Karosserie** mit Vollverzinkung aller korrosionsgefährdeten Teile**Klimaanlage**, mit

- Umluftschaltung, manuell
- Partikel- und Pollenfilter

Komfortlenkrad**Komfortsitze**, mit Stoffpolster, Schwarz

Serienausstattung – Selection

ab € 17.260,00

Lenksäule, höhen- und längseinstellbar

Laderaumabdeckung

Quickheat Schnellheizsystem (Serie für Dieselmotoren)

Scheinwerfer in Hochglanz-Chromoptik

Service-Intervall-Anzeige

Servolenkung, geschwindigkeitsabhängig

Sitzfunktionen:

- Fahrersitz 6-fach einstellbar (Länge, Höhe)
- Beifahrersitz 4-fach einstellbar (Länge)
- Rücksitzlehne im Verhältnis 60 : 40 vorklappbar

Stahlräder 6 J x 15 mit Reifen 195/65 R 15 (für 1.6 CDTI [81 kW] Stahlräder 6½ J x 16 mit Reifen 205/55 R 16)

Steckdose, 12 Volt, in der Mittelkonsole

Make-up-Spiegel in Sonnenblende, nur Beifahrer

Türaußengriffe, in Wagenfarbe

Wärmeschutzverglasung, grün getönt

Zentralverriegelung, inkl. Funkfernbedienung und Innenschalter

2 Zündschlüssel, klappbar, auf Außenfarbe abgestimmt

ecoFLEX-Motorisierung mit Start/Stop System

- ecoFLEX-Fahrassistent für 1.0 ECOTEC® Direct Injection Turbo und 1.6 CDTI (81 kW)
- Active Aero Shutter für 1.0 ECOTEC® Direct Injection Turbo Easytronic® 3.0
- Verstärkter Anlasser
- AGM-Hochleistungsbatterie
- Reifen mit geringerem Rollwiderstand für 1.0 ECOTEC® Direct Injection Turbo (nur bei 15"- und 16"-Rädern)
- eco-Schalter zur Deaktivierung der Start/Stop-Funktion
- ecoFLEX-Emblem bei 1.0 ECOTEC® Direct Injection Turbo
- Bremsenergie-Rückgewinnung
- Aerofinnen auf Heckklappe für 1.0 ECOTEC® Direct Injection Turbo Easytronic® 3.0

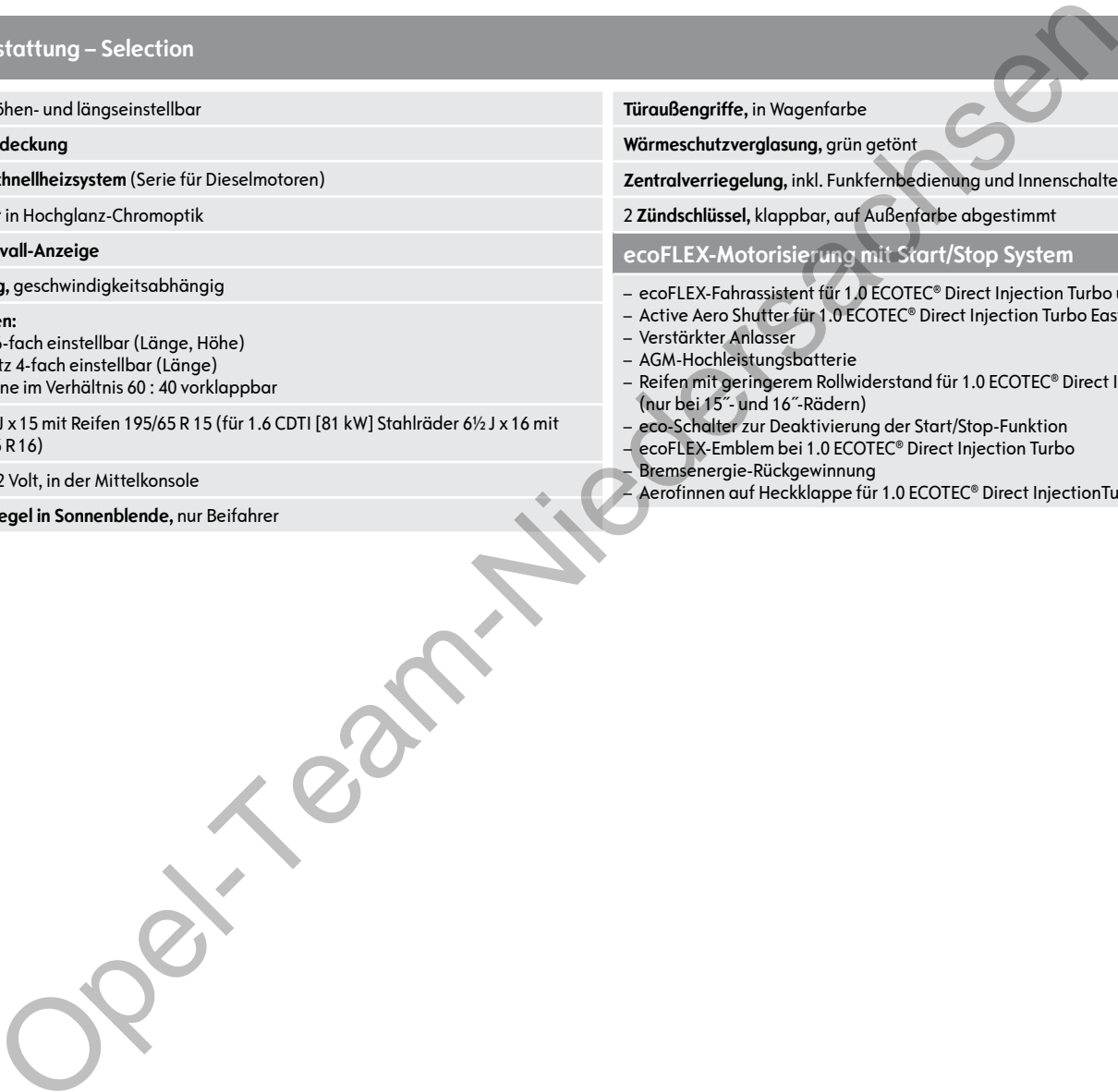

Modellbezogene Serienausstattung

Edition	ab € 19.010,00	Dynamic	ab € 21.060,00	INNOVATION	ab € 21.860,00
				Frontkamera	
				Rückfahrkamera	
				Lendenwirbelstütze, elektropneumatisch, Fahrer	
				Türeinstiegsleisten mit Schriftzug OPEL, vorn	
				Ambientebeleuchtung, Türen vorn	
		Opel OnStar, Ihr persönlicher Online- und Service-Assistent		Opel OnStar, Ihr persönlicher Online- und Service-Assistent	
		LED-Rückleuchten			
		Solar Protect®-Wärmeschutzverglasung			
		Dachhimmel, schwarz			
		Nebelscheinwerfer		Nebelscheinwerfer	
		Sicht-Paket, u. a. mit Regensensor		Sicht-Paket, u. a. mit Regensensor	
		Fensterzierleisten, oberhalb Chrom, B-Säule in Hochglanzschwarz		Fensterzierleisten, oberhalb Chrom, B-Säule in Hochglanzschwarz	
		Licht-Paket		Licht-Paket	
		Mittelarmlehne, verschiebbar, vorn, inkl. Staufächer und Getränkehalter		Mittelarmlehne, verschiebbar, vorn, inkl. Staufächer und Getränkehalter und elektrische Parkbremse	
Parkpilot, Einparkhilfe hinten		Parkpilot, Einparkhilfe hinten		Parkpilot, Einparkhilfe vorn und hinten	
Fensterheber, elektrisch, vorn und hinten		Fensterheber, elektrisch, vorn und hinten		Fensterheber, elektrisch, vorn und hinten	
Geschwindigkeitsregler und -begrenzer		Geschwindigkeitsregler und -begrenzer		Geschwindigkeitsregler und -begrenzer	
Radio R 4.0 IntelliLink, 7"-Touchscreen Color Info Display, Freisprecheinrichtung via Bluetooth®-Schnittstelle,		Radio R 4.0 IntelliLink, 7"-Touchscreen Color Info Display, Freisprecheinrichtung via Bluetooth®-Schnittstelle		Radio R 4.0 IntelliLink, 7"-Touchscreen Color Info Display, Freisprecheinrichtung via Bluetooth®-Schnittstelle	
Bordcomputer mit Check Control System		Bordcomputer mit Check Control System		Bordcomputer mit Check Control System	
Reifendruck-Kontrollsystem (Anzeige für jedes Rad)		Reifendruck-Kontrollsystem (Anzeige für jedes Rad)		Reifendruck-Kontrollsystem (Anzeige für jedes Rad)	
Außenspiegel manuell anklappbar		Außenspiegel manuell anklappbar		Außenspiegel elektrisch anklappbar	
Stoffpolster, Komfortsitze vorn, Dekorleisten Sand, matt		Stoffpolster, Komfortsitze, vorn, mit sportlicher Stilistik, Dekorleisten Klavierlack		Polster-Kombination Stoff/ Ledernachbildung Morrocana, Komfortsitze vorn, Dekorleisten Klavierlack	
Lenkrad mit Lenkradfernbedienung		Lederlenkrad mit Lenkradfernbedienung		Lederlenkrad mit Lenkradfernbedienung	
Klimaanlage inkl. Fußraumheizung, hinten		Klimaanlage inkl. Fußraumheizung, hinten		Zwei-Zonen-Klimatisierungsautomatik inkl. Fußraumheizung, hinten	
Designräder 6½ J x 16 mit Reifen 205/55 R 16		Leichtmetallräder 6½ J x 16 mit Reifen 205/55 R 16		Leichtmetallräder 7½ J x 17 mit Reifen 225/45 R 17	

Serienausstattung – Astra Business

ab € 17.300,00

PowerFlex Bar Adapter mit integrierter 12-V-Versorgung

Smartphone-Halterung für PowerFlex Adapter, universal für Smartphones mit Abmessungen von max. 150 x 73,5 x 11 mm inkl. Ladekabel für Micro-USB

Parkpilot, Einparkhilfe hinten

Fensterheber, elektrisch, vorn und hinten

Geschwindigkeitsregler und -begrenzer

Radio R 300 BT, Graphic Info Display, 3-zeilig, 4 Lautsprecher, Freisprecheinrichtung via Bluetooth®-Schnittstelle, USB- und Aux-In-Schnittstelle

Bordcomputer mit Check Control System

Reifendruck-Kontrollsystem (Reifendruckanzeige für jedes Rad)

Außenspiegel, manuell anklappbar

Dekorleisten, Sand, matt

Komfortsitze, vorn

Lenkrad mit Lenkradfernbedienung

Klimaanlage

Stahlräder 6 J x 15 mit Reifen 195/65 R 15 (für 1.6 CDTI [81 kW und 100 kW]) **Stahlräder** 6½ J x 16 mit Reifen 205/55 R 16)

Opel-Team-Niedersachsen

Sonderausstattung		Business
Ausgewählte Sonderausstattungen	Paketbestandteile	mit MwSt. ohne MwSt.
Weitere Sonderausstattungen sind entsprechend dem Angebot für Astra Edition verfügbar. ¹		
Business-Upgrade Komfort – Lederlenkrad mit Chromspange – Mittelarmlehne, verschiebbar, vorn – Nebelscheinwerfer – Parkpilot vorn und hinten Kundenpreisvorteil modellabhängig bis zu 190 Euro²	LP0S	350,00 294,12
Business-Upgrade Travel – Ergonomiesitz mit Gütesiegel AGR (Aktion Gesunder Rücken e.V.), Fahrer – Stoffpolster Formula, Schwarz – Zwei-Zonen-Klimatisierungsautomatik – Radio R 4.0 IntelliLink – Solar Protect®-Wärmeschutzverglasung, stark getönt, im Fond (nur in Verb. mit Sicht-Paket, Frontkamera, Licht-Paket oder Diebstahlwarnanlage) Kundenpreisvorteil modellabhängig bis zu 380 Euro²	LP0U	690,00 579,83
Business-Upgrade Navigation Plus – Navi 900 IntelliLink mit 8"-Touchscreen Color Info Display und Kartenmaterial Europa – Frontkamera mit Verkehrsschilderkennung, Frontkollisionswarner, Abstandsanzeige und Spurhalte-Assistent – Sicht-Paket mit automatischem Fahrlicht, Tunnelerkennung, Regensensor, Innenrückspiegel, automatisch abblendend – Licht-Paket (nicht in Verb. mit 1.0 ECOTEC® Direct Injection Turbo Easytronic® 3.0) Kundenpreisvorteil modellabhängig bis zu 690 Euro²	LP0V	1.090,00 915,97
Diebstahlwarnanlage in Verb. mit Business-Upgrade Navigation Plus	UTJ	305,00 256,30
IntelliLux LED® Matrix Licht inkl. LED-Rückleuchten (nur in Verb. mit Frontkamera)	T4L	1.350,00 1.134,45
Opel OnStar Ihr persönlicher Online- und Service-Assistent (nur in Verb. mit Licht-Paket)	UE1	490,00 411,76

– nicht verfügbar **S** Serie  unverbindliche Preisempfehlung

¹ Detaillierte Beschreibung der einzelnen Optionen ab Seite 10.







² Gegenüber den im Paket enthaltenen Sonderausstattungen.

Sonderausstattung		Business
Stahlräder, 6½ J x 16 mit Reifen 205/55 R 16	RRY	200,00 168,07
Designräder, 6½ J x 16 mit Reifen 205/55 R 16	PWN	350,00 294,12
Leichtmetallräder, 6½ J x 16 mit Reifen 205/55 R 16¹	Q03	750,00 630,25
Leichtmetallräder im „10-Speichen“-Design, 7½ J x 17 mit Reifen 225/45 R 17	RM6	1.000,00 840,34
Radio R 4.0 IntelliLink 7"-Touchscreen Color Info Display Freisprecheinrichtung via Bluetooth®-Schnittstelle	iOB	200,00 168,07
Navi 900 IntelliLink mit 8"-Touchscreen Color Info Display, Sprachsteuerung, Freisprecheinrichtung via Bluetooth®-Schnittstelle und Kartenmaterial Europa (nicht in Verb. mit 1.0 ECOTEC® Direct Injection Turbo Easytronic® 3.0)	iO6	OnStar-Paket, Business- Upgrade Navigation Plus 990,00 831,93
in Verb. mit Business-Upgrade Travel		790,00 663,87

– nicht verfügbar **S** Serie ■ unverbindliche Preisempfehlung

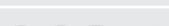
¹Bestellbar ab Herbst 2015.

Astra Business, 5-türig

	Motor	CO ₂ -Emission in g/km kombiniert	Getriebe		
Benzin	1.4 74 kW (100 PS)	124	5-Gang	17.300,00² 14.537,82	
	1.0 ECOTEC® Direct Injection Turbo 77 kW (105 PS)	 Start/Stop	102-99 ¹	5-Gang	18.000,00 15.126,05
		 Start/Stop	99-96 ¹	5-Gang Easytronic® 3.0	18.700,00 15.714,29
	1.4 ECOTEC® Direct Injection Turbo 92 kW (125 PS)		128-124 ¹	6-Gang	19.400,00 16.302,52
		 Start/Stop	117-114 ¹	6-Gang	19.600,00 16.470,59
	1.4 ECOTEC® Direct Injection Turbo 110 kW (150 PS)		128-124 ¹	6-Gang	20.650,00 17.352,94
		 Start/Stop	117-114 ¹	6-Gang	20.850,00 17.521,01
		 Start/Stop	125	6-Stufen-Automatik	22.300,00² 18.739,50
Diesel	1.6 CDTI 70 kW (95 PS)	97-95 ¹	6-Gang	20.300,00 17.058,82	
	1.6 CDTI 81 kW (110 PS)		97-95 ¹	6-Gang	21.400,00 17.983,19
		 Start/Stop	93-90 ¹	6-Gang	21.600,00 18.151,26
	1.6 CDTI 100 kW (136 PS)	 Start/Stop	103-99 ¹	6-Gang	23.200,00 19.495,80
			122-119 ¹	6-Stufen-Automatik	24.495,00 20.584,03

¹ Mit rollwiderstandsarmen Reifen.

² Bestellbar ab Herbst 2015.

Sonderausstattung		Selection	Edition	Dynamic	INNOVATION
Ausstattungs Pakete Höherwertige Ausstattung wählbar. Mehrpreis analog zum jeweiligen Aufpreis der Einzeloptionen.					
	Paket- bestandteile			mit MwSt. ohne MwSt.	
Assistenz-Paket – Automatischer Parkassistent inkl. Parkpilot vorn und hinten, mit audiovisueller Warnung, Erkennung von Längs- und Querparklücken bei einer Fahrgeschwindig- keit unter 30 km/h und automatischer Lenkung des Fahrzeugs – Toter-Winkel-Warner, in beiden Außenspiegeln (aktiv bis 140 km/h) – Außenspiegel, elektrisch anklappbar – Rückfahrkamera mit Lenkleitlinien	UFQ	–	–	850,00 714,29	620,00 521,01
Edition-Paket – Mittellarmlehne, verschiebbar, vorn – Lederlenkrad mit Chromspange	ZL3	–	220,00 184,87	–	–
Innovations-Paket – IntelliLux LED® Matrix Licht – LED-Rückleuchten – Navi 900 IntelliLink mit 8"-Touchscreen Color Info Display und Kartenmaterial Europa – Solar Protect®-Wärmeschutzverglasung, stark getönt, im Fond (nicht in Verb. mit 1.0 ECOTEC® Direct Injection Turbo Easytronic® 3.0) Kundenpreisvorteil bis zu 620 Euro ¹	LPOZ	–	–	–	1.750,00 1.470,59
Komfort-Paket – Zwei-Zonen-Klimatisierungsautomatik – Frontkamera mit Verkehrsschilderkennung, Frontkollisionswarner, Abstandsanzeige und Spurhalte-Assistent – Sicht-Paket mit automatischem Fahrlicht, Tunnelerkennung, Regensensor, Innenrückspiegel, automatisch abblendend – Sitzheizung, Fahrer und Beifahrer, mehrstufig schaltbar – Lenkradheizung inkl. Lederlenkrad – Licht-Paket (nicht in Verb. mit Leder) Kundenpreisvorteil modellabhängig bis zu 710 Euro ¹	LPOY	–	890,00 747,90	790,00 663,87	–

– nicht verfügbar **S** Serie **■** unverbindliche Preisempfehlung

¹Gegenüber den im Paket enthaltenen Sonderausstattungen.

Sonderausstattung		Selection	Edition	Dynamic	INNOVATION	
Licht-Paket – Make-up-Spiegel in Sonnenblenden, beleuchtet – Leseleuchten, hinten – Ambientebeleuchtung	TSP	Komfort-Paket, OnStar-Paket, Business- Upgrade Navigation Plus	50,00 42,02	50,00 42,02	S	S
OnStar-Paket – Opel OnStar: Ihr persönlicher Online- und Service-Assistent mit integriertem WLAN Hotspot – Navi 900 IntelliLink mit 8"-Touchscreen Color Info Display und Kartenmaterial Europa – Licht-Paket (nicht in Verb. mit 1.0 ECOTEC® Direct Injection Turbo Easytronic® 3.0) Kundenpreisvorteil bis zu 330 Euro ¹	LPOX		– 950,00 798,32	–	–	
Sicht-Paket – Automatisches Fahrlicht, mit Tunnelerkennung – Regensensor, vorn – Innenrückspiegel, automatisch abblendend (nur in Verb. mit Licht-Paket oder Diebstahlwarnanlage)	TSQ	Komfort-Paket, Business- Upgrade Navigation Plus	200,00 168,07	200,00 168,07	S	S
Winter-Paket – Sitzheizung, Fahrer und Beifahrer, mehrstufig schaltbar – Lederlenkrad – Lenkradheizung – Lenkradfernbedienung (Selection) – Geschwindigkeitsregler (Selection) (nicht in Verb. mit Leder)	2EB	Komfort-Paket	620,00 521,01	550,00 462,18	410,00 344,54	410,00 344,54
Winter-Paket Premium – Sitzheizung, Fahrer und Beifahrer, mehrstufig schaltbar (automatische Regulierung in Verb. mit Zwei-Zonen-Klimatisierungsautomatik) – Sitzheizung auf den äußeren Sitzplätzen im Fond – 2 USB-Schnittstellen hinten – Lenkradheizung – Elektrische Parkbremse (Serie in Verb. mit Leder)	2EC	Leder-Paket	–	–	610,00 512,61	610,00 512,61

– nicht verfügbar S Serie unverbindliche Preisempfehlung

¹Gegenüber den im Paket enthaltenen Sonderausstattungen.

Sonderausstattung		Selection	Edition	Dynamic	INNOVATION	
Innovationen	Paketbestandteile	mit MwSt. ohne MwSt.				
Opel OnStar Ihr persönlicher Online- und Service-Assistent Telematikdienste¹: <ul style="list-style-type: none"> – Notfall-Service (24-Stunden-Notrufservice, automatische Unfallhilfe sowie Opel Mobilservice) – Diebstahl-Notfallservice (Fahrzeugortung, Fernbetätigung der Wegfahrsperre) – Fernsteuerung der Ver-/Entriegelung der Türen, des Lichts und der Hupe – Fahrzeug-Diagnose (monatlich per E-Mail) – Automatische Navigationszieleingabe (in Verb. mit Navi 900 IntelliLink) WLAN²: <ul style="list-style-type: none"> – WLAN Hotspot (bis zu 4G/LTE, für bis zu 7 mobile Endgeräte) (nur in Verb. mit Licht-Paket und Infotainment-System) Mehr Informationen zu Opel OnStar und zum Umfang der angebotenen Dienste unter www.opel-onstar.de	UE1	OnStar-Paket	490,00 411,76	490,00 411,76	S	S
IntelliLux LED® Matrix Licht Adaptive LED-Matrix Scheinwerfer mit individueller Lichtverteilung und folgenden Funktionen: <ul style="list-style-type: none"> – Stadtlcht – Autobahnlicht – Landstraßenlicht – Statisches Kurvenlicht – Abbiegelicht – Parkfunktionslicht – Fernlicht: verkehrsabhängiges Ausblenden unter Berücksichtigung vorausfahrender und entgegenkommender Verkehrsteilnehmer – Automatische Scheinwerfer-Leuchtweitenregulierung LED-Rückleuchten (nur in Verb. mit Frontkamera)	T4L	Innovations-Paket	–	–	1.150,00 966,39	1.350,00 1.134,45
LED-Rückleuchten	UGE	IntelliLux LED® Matrix Licht	–	–	S	200,00 168,07

– nicht verfügbar **S** Serie ■ unverbindliche Preisempfehlung



¹Die Nutzung der Opel OnStar Dienstleistungen ist in einem Vertrag mit OnStar geregelt. Die Nutzung ist kostenfrei für 12 Monate ab Erstzulassung des Fahrzeuges. Danach fällt eine Gebühr an. Details finden Sie auf www.opel-onstar.de

²Die Nutzung des WLAN Hotspots ist in einem Vertrag mit OnStar geregelt. Die Nutzung ist kostenfrei für 12 Monate ab Erstzulassung des Fahrzeuges. Danach fällt eine Gebühr an.

Sonderausstattung		Selection	Edition	Dynamic	INNOVATION	
<p>Frontkamera (Generation 3) inkl. Abstandsanzeige, Frontkollisionswarner mit automatischer Gefahrenbremsung, Verkehrsschildassistent, Spurassistent und Spurhalteassistent</p> <ul style="list-style-type: none"> – Abstandsanzeige: Anzeige des Abstands zum vorausfahrenden Fahrzeug im Instrumentendisplay in Sekunden – Frontkollisionswarner mit automatischer Gefahrenbremsung: aktiv ab 8 km/h und hat eine Reichweite von 80 m. Überwachung des Abstands zum vorausfahrenden Fahrzeug, bei Unterschreitung Warnton und zusätzlich wird über LEDs eine Warnung in die Windschutzscheibe gespiegelt. Bei Unterschreitung der eingestellten Distanz wird der Fahrer gewarnt, die Bremsanlage wird vorbereitet und gegebenenfalls eine Gefahrenbremsung eingeleitet, um die Folgen einer möglichen Kollision zu minimieren. – Verkehrsschildassistent: Erkennung von Geschwindigkeitsbegrenzungen, Überholverboten und deren Aufhebung, Zusatzhinweisschildern (z. B. bei Nässe, Glätte, Richtung links/rechts) auf Standard-Verkehrsschildern, Beginn bzw. Ende von Autobahn, Kraftfahrstraße und verkehrsberuhigtem Bereich, Anzeige des erkannten Schildes im Instrumentendisplay (abhängig von Verkehrsschildqualität, Sicht- und Witterungsbedingungen), automatische Aktivierung zwischen 14 km/h und 200 km/h (bei Tag) bzw. 150 km/h (bei Nacht) – Spurassistent und Spurhalte-Assistent: Warnung bei unbeabsichtigtem Verlassen der Fahrspur (zwischen 60 km/h und 180 km/h) durch eine Kontrollleuchte im Instrumentendisplay. Der Spurhalte-Assistent macht zusätzlich durch sanftes Gegensteuern aufmerksam, steuert das Fahrzeug jedoch nicht kontinuierlich. – Lederlenkrad – Sicht-Paket (nur in Verb. mit Licht-Paket oder Diebstahlwarnanlage, nicht in Verb. mit Radio R 300 BT) 	ZQ2		<p>Komfort-Paket, Business-Upgrade Navigation Plus</p>	<p>650,00 546,22</p>	<p>500,00 420,17</p>	S
<p>Schlüsselloses Schließ- und Startsystem „Keyless Open“ (inkl. elektrischer Parkbremse)</p>	ATH	-	-	<p>485,00 407,56</p>	<p>350,00 294,12</p>	
<p>in Verb. mit Leder- oder Winter-Paketen</p>		-	-	<p>350,00 294,12</p>	-	
<p>Quickheat Schnellheizsystem, elektrischer Zuheizler (Serie für Dieselmotoren)</p>	C32	<p>260,00 218,49</p>	<p>260,00 218,49</p>	<p>260,00 218,49</p>	<p>260,00 218,49</p>	
<p>Rückfahrkamera mit Lenkleitlinien (nur in Verb. mit Parkpilot, vorn und hinten und Radio R 4.0 oder Navi 900 IntelliLink)</p>	UVC	Assistenz-Paket	-	<p>295,00 247,90</p>	<p>295,00 247,90</p>	S

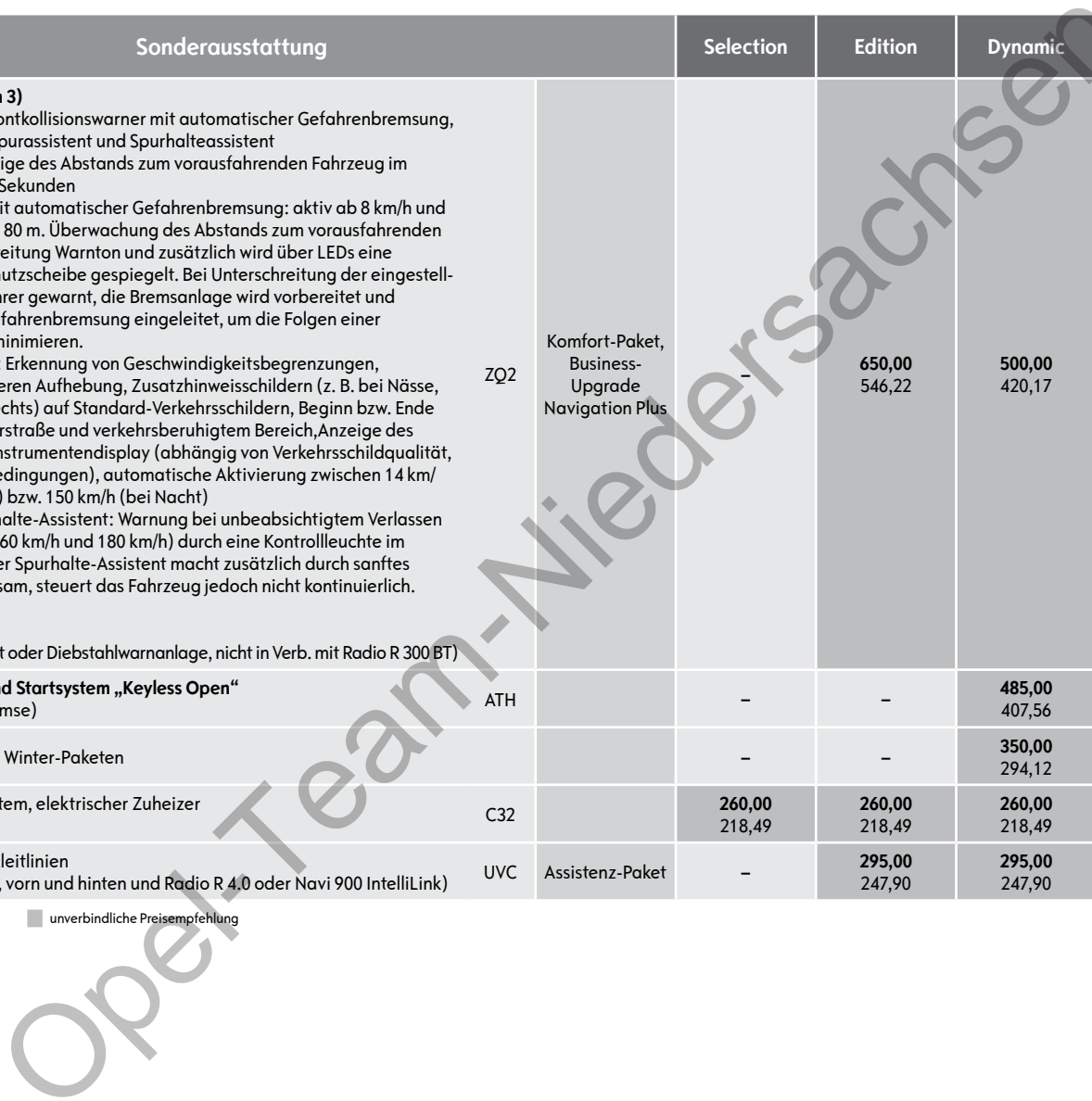
- nicht verfügbar S Serie unverbindliche Preisempfehlung



Sonderausstattung		Selection	Edition	Dynamic	INNOVATION	
<p>Ergonomiesitz mit Gütesiegel AGR (Aktion Gesunder Rücken e. V.), Fahrer, inkl.</p> <ul style="list-style-type: none"> – Länge, Höhe und Neigung einstellbar – Lendenwirbelstütze, elektropneumatisch in Höhe und Länge einstellbar – Ausziehbare Oberschenkelauflage – Alle Sitze in Stoffpolster Formula, Schwarz – Tasche an den Vordersitzrücken, Fahrer und Beifahrer 	SR1	Business-Upgrade Travel	390,00 327,73	390,00 327,73	390,00 327,73	–
<p>Ergonomiesitz mit Gütesiegel AGR (Aktion Gesunder Rücken e. V.), Fahrer und Beifahrer, inkl.</p> <ul style="list-style-type: none"> – Länge, Höhe und Neigung einstellbar – Lendenwirbelstütze, elektropneumatisch in Höhe und Länge einstellbar – Ausziehbare Oberschenkelauflage – Alle Sitze in Stoffpolster Formula, Schwarz – Tasche an den Vordersitzrücken 	SRY		685,00 575,63	685,00 575,63	685,00 575,63	685,00 575,63
<p>Leder-Paket</p> <ul style="list-style-type: none"> – Ergonomiesitze mit Gütesiegel AGR (Aktion Gesunder Rücken e. V.), Fahrer und Beifahrer, inkl. – Lederausstattung, Schwarz, perforiert, inkl. Sitzkontaktflächen in Leder (2. Sitzreihe Mitte, Kopfstützen, Türverkleidungen, äußere Sitzwangen in Ledernachbildung) – Länge, Höhe und Neigung einstellbar – Lendenwirbelstütze, elektropneumatisch in Höhe und Länge einstellbar – Ausziehbare Oberschenkelauflage – Kopfstützen, höheneinstellbar – Sitzheizung, mehrstufig schaltbar, Fahrer und Beifahrer – Sitzheizung auf den äußeren Sitzplätzen im Fond – Lenkradheizung – PowerFlex Bar Adapter – 2 USB-Schnittstellen hinten – Elektrische Parkbremse 	TAP4/ TAPQ		–	–	1.750,00 1.470,59	1.750,00 1.470,59

– nicht verfügbar

S Serie

■ unverbindliche Preisempfehlung

Sonderausstattung		Selection	Edition	Dynamic	INNOVATION
Premium Leder-Paket – Premium-Ergonomiesitze mit Gütesiegel AGR (Aktion Gesunder Rücken e.V.), Fahrer und Beifahrer, inkl. – Lederausstattung, Schwarz, perforiert, inkl. Sitzkontaktflächen in Leder (2. Sitzreihe Mitte, Kopfstützen, Türverkleidungen, äußere Sitzwangen in Ledernachbildung) – Fahrersitz: Länge, Höhe und Neigung elektrisch einstellbar, Memory-Funktion, elektropneumatische Einstellung der Seitenwangen, Massagefunktion – Beifahrersitz: Länge, Höhe und Neigung, manuell einstellbar, – Lendenwirbelstütze, elektropneumatisch in Höhe und Länge einstellbar – Ausziehbare Oberschenkelaufklappe – Kopfstützen, höhenstellbar – Sitzventilation, Fahrer und Beifahrer – Sitzheizung, mehrstufig schaltbar, Fahrer und Beifahrer – Sitzheizung auf den äußeren Sitzplätzen im Fond – Lenkradheizung – PowerFlex Bar Adapter – 2 USB-Schnittstellen hinten – Elektrische Parkbremse 	TAP4/ TAPQ & AG1	–	–	2.300,00 1.932,77	2.300,00 1.932,77
Sicherheit		Paketbestandteile	mit MwSt. ohne MwSt.		
Diebstahlwarnanlage, inkl. – Mechanische Verriegelung der Türen – Ultraschall-Innenraumüberwachung – Neigungsüberwachung zur Verhinderung von Räder- und Fahrzeugdiebstahl – Überwachung von Kofferraum, Türen und Motorhaube – Licht-Paket	UTJ	335,00 281,51	335,00 281,51	305,00 256,30	305,00 256,30
in Verb. mit Komfort-Paket oder OnStar-Paket		–	305,00 256,30	305,00 256,30	–
Nebelscheinwerfer	T3U	Design-Pakete, Business- Upgrade Komfort	185,00 155,46	185,00 155,46	S S

– nicht verfügbar S Serie ■ unverbindliche Preisempfehlung

Sonderausstattung		Selection	Edition	Dynamic	INNOVATION
Räder	Paketbestandteile	mit MwSt. ohne MwSt.			
15"-Stahlräder					
Stahlräder, 6 J x 15 mit Reifen 195/65 R 15	RRL	S	ohne Mehrpreis	-	-
16"-Stahlräder/Designräder					
Stahlräder, 6½ J x 16 mit Reifen 205/55 R 16	RRY	200,00 168,07	-	-	-
Designräder, 6½ J x 16 mit Reifen 205/55 R 16	PWN	350,00 294,12	S	-	-
16"-Leichtmetallräder					
Leichtmetallräder, 6½ J x 16 mit Reifen 205/55 R 16¹	Q03	750,00 630,25	400,00 336,13	S	ohne Mehrpreis
17"-Leichtmetallräder					
Leichtmetallräder im „5-Doppelspeichen“-Design, 7½ J x 17 mit Reifen 225/45 R 17	RM5	-	-	250,00 210,08	ohne Mehrpreis
Leichtmetallräder im „10-Speichen“-Design, 7½ J x 17 mit Reifen 225/45 R 17	RM6	-	650,00 546,22	-	ohne Mehrpreis
18"-Leichtmetallräder					
Leichtmetallräder im „10-Doppelspeichen“-Design, BiColor 7½ J x 18 mit Reifen 225/40 R 18 (nicht in Verb. mit 1.0 ECOTEC® Direct Injection Turbo und 1.6 CDTI [70 kW])	5PC	-	-	650,00 546,22	400,00 336,13
Räder, Sonstiges					
Allwetterreifen 205/55 R 16 (nur in Verb. mit 16"-Rädern)	QKQ	260,00 218,49	260,00 218,49	-	-
16"-Reifen mit geringem Rollwiderstand 205/55 R 16 (nur in Verb. mit 16"-Rädern)	RLK	100,00 84,03	100,00 84,03	-	-
Notlaufgrad, Stahl, 4 J x 16	SJQ	70,00 58,82	70,00 58,82	70,00 58,82	70,00 58,82
Diebstahlschutz für Leichtmetallräder (4 Felgenschlösser inkl. 4 Kappen und einem Schlüssel)	PB4	-	55,00 46,22	55,00 46,22	55,00 46,22

- nicht verfügbar S Serie unverbindliche Preisempfehlung

¹Bestellbar ab Herbst 2015.

Sonderausstattung		Selection	Edition	Dynamic	INNOVATION	
Zusätzlicher Satz Winterreifen 195/65 R 15 auf 15"-Stahlrädern ¹	SFL	595,00 500,00	595,00 500,00	595,00 500,00	595,00 500,00	
Zusätzlicher Satz Winterreifen 205/55 R 16 auf 16"-Designrädern ¹	SH0	870,00 731,09	870,00 731,09	870,00 731,09	870,00 731,09	
Infotainment		Paketbestandteile <small>mit MwSt. ohne MwSt.</small>				
Infotainment-Systeme allgemein: 4 x 20 Watt, 6 x 6 Senderspeicher, Dachantenne, geschwindigkeitsabhängige Lautstärke- und Bassregelung, UKW/MW, Autostore, RDS-EON, Stereo-Eingang für externe Audiogeräte (Aux-In, Klinkestecker 3,5 mm) sowie USB-Schnittstelle, Instrumentendisplay einfarbig grafisch						
Radio R 300 BT Graphic Info Display, 3-zeilig, 4 Lautsprecher Bluetooth®-Konnektivität: – Freisprecheinrichtung mittels Mobiltelefon-kompatibler Bluetooth®-Schnittstelle – Audiostreaming – Nutzung der Sprachsteuerung des verbundenen Smartphones möglich ² (nicht in Verb. mit Zwei-Zonen-Klimatisierungsautomatik und Frontkamera)		iP1	450,00 378,15	–	–	–
Radio R 4.0 IntelliLink 7"-Touchscreen Color Info Display, Lenkradfernbedienung, 4 Lautsprecher (6 Lautsprecher bei Dynamic und INNOVATION), Doppeltuner Bluetooth®-Konnektivität: – Verbindung von mobilen Endgeräten (z. B. Smartphone, Tablet-Computer, iPod, MP3-Player) – Freisprecheinrichtung mittels Mobiltelefon-kompatibler Bluetooth®-Schnittstelle – Audiostreaming – Nutzung der Sprachsteuerung des verbundenen Smartphones möglich ² Bilder/Filme/Videos: – Aux-In und USB-Unterstützung für Audio- und Videowiedergabe – Darstellung von Videos per USB-Schnittstelle – Filme/Videos und Bildschirmpräsentationen werden während der Fahrt abgeschaltet Smartphone-Integration via Apple CarPlay und Android Auto: – Anzeige und Bedienung ausgewählter Apps für Apple iPhones und Android Smartphones über den Touchscreen		iOB	Business-Upgrade Travel 650,00 546,22	S	S	S

– nicht verfügbar **S** Serie unverbindliche Preisempfehlung

¹ Winterkompletträder zusätzlich zum Radsatz der Sommerbereifung. Der zusätzliche Radsatz wird über den Opel Partner ausgeliefert.

² Kompatibles Gerät notwendig. Mehr Infos dazu auf <http://www.opel.de/compatibility.html>

Sonderausstattung		Selection	Edition	Dynamic	INNOVATION	
<p>Navi 900 IntelliLink (Generation 2) mit 8"-Touchscreen Color Info Display, Lenkradfernbedienung und Sprachsteuerung, 6 Lautsprechern, 4 x 20 Watt, Doppeltuner, USB-Schnittstelle, Aux-In, individuellem Favoritenkonzept mit 60 Speicherplätzen (z. B. Telefonnummern, Adressen, Radiosender), Videoübertragung per USB, Lederlenkrad, Dachantenne im Haifischflossendesign, unlackiert, Instrumentendisplay farbig</p> <p>Bluetooth®-Konnektivität:</p> <ul style="list-style-type: none"> – Verbindung von mobilen Endgeräten (z. B. Smartphone, Tablet-Computer, iPod, MP3-Player) – Freisprecheinrichtung mittels Mobiltelefon-kompatibler Bluetooth®-Schnittstelle – SMS-Vorlesefunktion – Audiostreaming – Nutzung der Sprachsteuerung des verbundenen Smartphones möglich¹ <p>Navigation:</p> <ul style="list-style-type: none"> – Navigationssystem mit integriertem Speicher – Straßenkarte für über 30 europäische Länder – Kartendarstellung in 2-D und 3-D – GPS-Modul – Dynamische Routenführung über Karten- und/oder Pfeildarstellung und Ansage – Kartenanzeige von TMC-Meldungen – Digitaler Reiseführer <p>Filme/Videos:</p> <ul style="list-style-type: none"> – Aux-In und USB-Unterstützung für Audio- und Videowiedergabe – Darstellung von Videos per USB-Schnittstelle – Filme/Videos und Bildschirmpräsentationen werden während der Fahrt abgeschaltet <p>Smartphone-Integration via Apple CarPlay:</p> <ul style="list-style-type: none"> – Anzeige und Bedienung ausgewählter Apps für Apple iPhones über den Touchscreen (nicht in Verb. mit 1.0 ECOTEC® Direct Injection Turbo Easytronic® 3.0) <p>IntelliLink</p>	i06	OnStar-Paket, Innovations- Paket, Business- Upgrade Navigation Plus	1.500,00 1.260,50	790,00 663,87	790,00 663,87	790,00 663,87
CD-Player (nur in Verb. mit Navi 900 IntelliLink)	TG5	150,00 126,05	150,00 126,05	150,00 126,05	150,00 126,05	
Digitaler Radioempfang DAB/DAB+/DMB-R (Digital Audio System) (nur in Verb. mit Infotainment-Systemen)	U2Q	70,00 58,82	70,00 58,82	70,00 58,82	70,00 58,82	
2 USB-Schnittstellen, hinten (nur in Verb. mit elektrischer Parkbremse)	USS	–	–	40,00 33,61	40,00 33,61	

– nicht verfügbar **S** Serie  unverbindliche Preisempfehlung

¹Kompatibles Gerät notwendig. Mehr Infos dazu auf <http://www.opel.de/compatibility.html>

Sonderausstattung		Selection	Edition	Dynamic	INNOVATION	
Komfort- und sonstige Ausstattung		Paketbestandteile	mit MwSt. ohne MwSt.			
Anhängerzugvorrichtung , abnehmbar, inkl. – Anhänger-Stabilitätsprogramm	VQ9		695,00 584,03	695,00 584,03	695,00 584,03	695,00 584,03
Außenspiegel , elektrisch anklappbar	DWF	Assistenz-Paket	–	–	170,00 142,86	S
Bordcomputer mit Check Control System	Y67		160,00 134,45	S	S	S
Fensterzierleisten , seitlich, in Chrom	MDQ		–	200,00 168,07	S	S
Fußraummatte n, Gummi, 4-teilig	BF6		30,00 25,21	30,00 25,21	30,00 25,21	30,00 25,21
Fußraumteppiche , Velours, vorn	B34		50,00 42,02	50,00 42,02	50,00 42,02	50,00 42,02
Fußraumteppiche , Velours, hinten	B35		50,00 42,02	50,00 42,02	50,00 42,02	50,00 42,02
PowerFlex Bar Adapter , auf Mittelkonsole, mit integrierter 12-V-Versorgung, Vorbereitung für Smartphone-Halterung oder AirWellness Duftzerstäuber (Serie in Verb. mit Leder)	WLI	Leder-Paket	80,00 67,23	80,00 67,23	80,00 67,23	80,00 67,23
Smartphone-Halterung für PowerFlex Bar Adapter , universal für Smartphones mit Abmessungen von max. 150 x 73,5 x 11 mm inkl. Ladekabel für Micro-USB (nur in Verb. mit PowerFlex Bar Adapter)	WLQ		40,00 33,61	40,00 33,61	40,00 33,61	40,00 33,61
AirWellness Duftzerstäuber (nur in Verb. mit PowerFlex Bar Adapter)	BDP		50,00 42,02	50,00 42,02	50,00 42,02	50,00 42,02
Geschwindigkeitsregler mit -begrenzer , inkl. – Fernbedienung für Infotainment-System am Lenkrad	K33		125,00 105,04	S	S	S
Zwei-Zonen-Klimatisierungsautomatik mit getrennter Temperaturregelung für Fahrer und Beifahrer, inkl. – Umluftschaltung, manuell – Partikel-/Aktivkohlefilter – Automatische Luftverteilung – Sonnenstandssensor (nur in Verb. mit Sicht-Paket oder Frontkamera, nicht in Verb. mit Infotainment-System R300 BT)	CJ2	Komfort-Paket, Business-Upgrade Travel	–	350,00 294,12	350,00 294,12	S

– nicht verfügbar S Serie unverbindliche Preisempfehlung

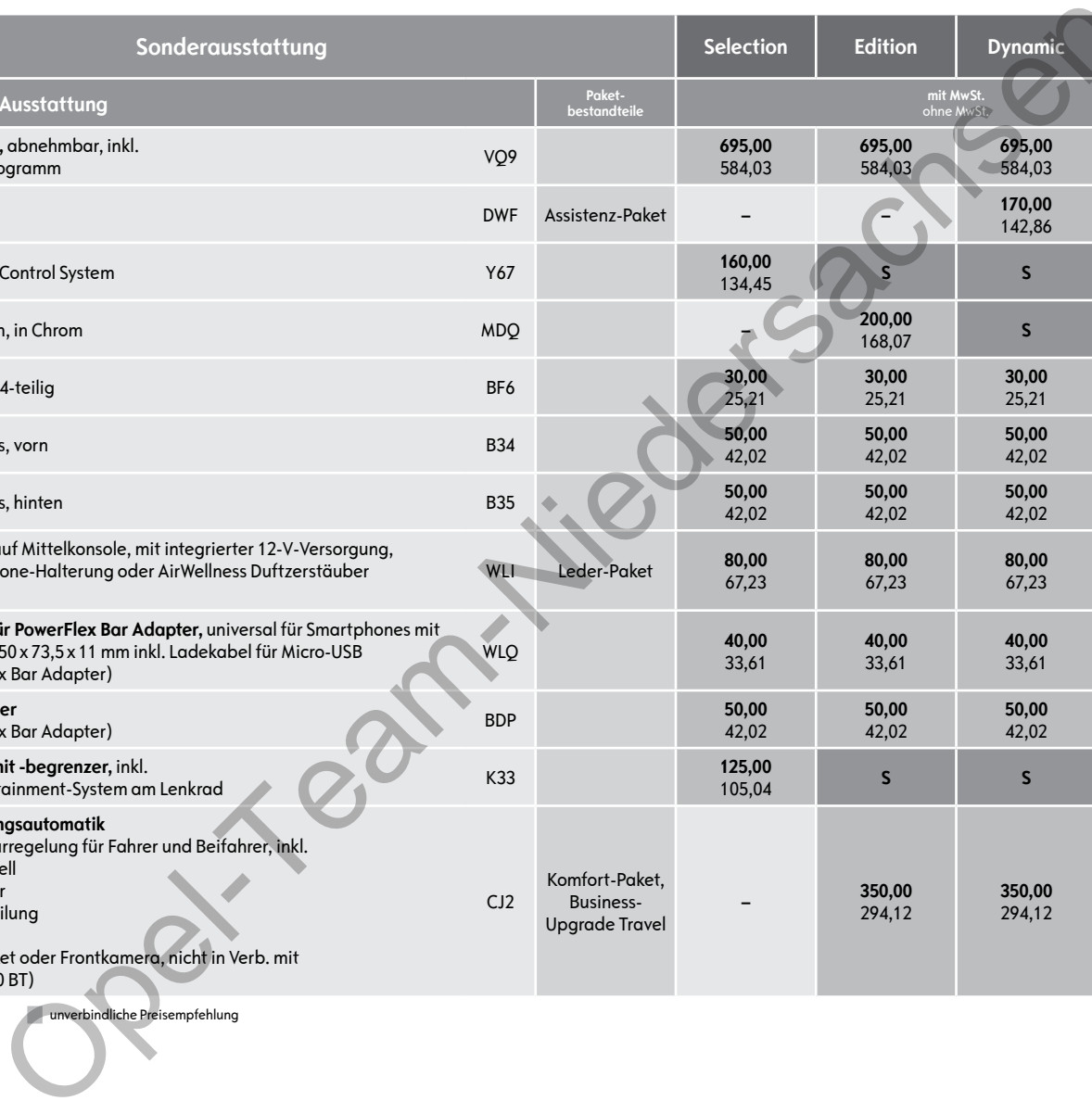

Sonderausstattung		Selection	Edition	Dynamic	INNOVATION	
Lackierung:						
Uni-Sonderfarbe Schnee Weiß		150,00 126,05	150,00 126,05	150,00 126,05	150,00 126,05	
Zweischicht-Brillant Power Rot		275,00 231,09	275,00 231,09	275,00 231,09	275,00 231,09	
Zweischicht-Metallic oder -Perleffekt		540,00 453,78	540,00 453,78	540,00 453,78	540,00 453,78	
Parkbremse, elektrisch (für 1.0 ECOTEC® Direct Injection Turbo Easytronic® 3.0 nur in Verb. mit Keyless Open)	J71	–	–	135,00 113,45	S	
Parkpilot , Einparkhilfe hinten, mit akustischem Warnsignal beim Rückwärtseinparken		–	S	S	–	
Parkpilot , Einparkhilfe vorn und hinten, mit akustischem Warnsignal beim Vorwärts- und Rückwärtseinparken	UD5	Business- Upgrade Komfort	520,00 436,97	140,00 117,65	140,00 117,65	S
Raucher-Ausstattung – Tonnenascher – Zigarettenanzünder	DT4		20,00 16,81	20,00 16,81	20,00 16,81	20,00 16,81
Schiebe-/Ausstelldach , elektrisch, mit Vorwahlfunktion und Spoilerposition, inkl. – Einklemmschutz – Komfortschließfunktion über Funkfernbedienung der Zentralverriegelung (nur in Verb. mit Fensterheber, elektrisch, vorn und hinten) – Sonnenschutz-Rollo, manuell bedienbar (nur in Verb. mit Licht-Paket, Entfall Dachhimmel, schwarz, in Dynamic)	CF5		–	915,00 768,91	915,00 768,91	915,00 768,91
Solar Protect®-Wärmeschutzverglasung , stark getönt, im Fond	AKo	Innovations- Paket, Business- Upgrade Travel		230,00 193,28	S	230,00 193,28
Standheizung , inkl. – Funkfernbedienung – Aktivierung zeitgesteuert über Zeitschaltuhr (Bedienelement in Funkfernbedie- nung integriert), wahlweise automatische Berechnung der Betriebsdauer über Temperaturfühler – Automatische Aktivierung von Zuheizfunktion im Fahrbetrieb (nur für 1.0 ECOTEC® Direct Injection Turbo)	K07		1.400,00 1.176,47	1.400,00 1.176,47	1.400,00 1.176,47	1.400,00 1.176,47

– nicht verfügbar S Serie unverbindliche Preisempfehlung

Farben und Polster

			Uni	Uni-Sonderfarbe	Brillant	Metallic						Perleffekt		
			Royal Blau	Schnee Weiß	Power Rot	Argon Silber	Beige Grau	Azur Blau	Diamant Blau	Bronze Braun	Graphit Schwarz	Kokosnuss Braun	Platin Anthrazit	Smaragd Grün
			GEK	GAZ	GBH	GAN	GDC	GWJ	GWD	H06	GAR	GDB	GWH	G6R
			Preis mit MwSt.	ohne Mehrpreis	150,00	275,00	540,00						540,00	

Selection

Stoff Talino, Schwarz	TAQC	ohne Mehrpreis	●	●	●	●	●	●	●	●	●	●	●	●
Stoff Formula, Schwarz (AGR-Sitz, Fahrer)	TAQD	390,00	●	●	●	●	●	●	●	●	●	●	●	●

Edition

Stoff Talino, Schwarz	TAQE	ohne Mehrpreis	●	●	●	●	●	●	●	●	●	●	●	●
Stoff Talino, Schwarz/Hellbraun	TAQG	ohne Mehrpreis	●	●	●	●	●	●	●	●	●	●	●	●
Stoff Formula, Schwarz (AGR-Sitz, Fahrer)	TAQF	390,00	●	●	●	●	●	●	●	●	●	●	●	●

Business

Stoff Talino, Schwarz	TAQE	ohne Mehrpreis	●	●	●	●	●	●	●	●	●	●	●	●
Stoff Talino, Schwarz/Hellbraun	TAQG	ohne Mehrpreis	●	●	●	●	●	●	●	●	●	●	●	●
Stoff Formula, Schwarz (AGR-Sitz, Fahrer)	TAQF	390,00	●	●	●	●	●	●	●	●	●	●	●	●

● mögliche Farb-Polster-Kombination

Farben und Polster

	Uni	Uni-Sonderfarbe	Brillant	Metallic								Perleffekt			
				Royal Blau	Schnee Weiß	Power Rot	Argon Silber	Beige Grau	Azur Blau	Diamant Blau	Bronze Braun	Graphit Schwarz	Kokosnuss Braun	Platin Anthrazit	Smaragd Grün
				GEK	GAZ	GBH	GAN	GDC	GWJ	GWD	H06	GAR	GDB	GWH	G6R
Preis mit MwSt.	ohne Mehrpreis	150,00	275,00	540,00								540,00			

Dynamic

Stoff Formula, Schwarz	TAQK	ohne Mehrpreis	●	●	●	●	●	●	●	●	●	●	●	●
Stoff Formula, Schwarz (AGR-Sitz, Fahrer)	TAQL	390,00	●	●	●	●	●	●	●	●	●	●	●	●
Leder Siena, Schwarz, perforiert (AGR-Sitz, Fahrer und Beifahrer)	TAP4	1.750,00	●	●	●	●	●	●	●	●	●	●	●	●

INNOVATION

Stoff Athena/Ledernachbildung Morrocana, Schwarz	TAQH	ohne Mehrpreis	●	●	●	●	●	●	●	●	●	●	●	●
Stoff Athena/Ledernachbildung Morrocana, Schwarz/Beige	TAQJ	ohne Mehrpreis	●	●	●	●	●	●	●	●	●	●	●	●
Stoff Formula, Schwarz (AGR-Sitz, Fahrer)	TAQi	390,00	●	●	●	●	●	●	●	●	●	●	●	●
Leder Siena, Schwarz, perforiert (AGR-Sitz, Fahrer und Beifahrer)	TAPQ	1.750,00	●	●	●	●	●	●	●	●	●	●	●	●

● mögliche Farb-Polster-Kombination

Opel FLEXCARE Service-Pakete (für Neuwagen und Vorführwagen) ¹		Laufzeit 36 Monate	Laufzeit 48 Monate	Laufzeit 60 Monate
		mit MwSt. ohne MwSt.		
Privatkunden und Kleinflottenkunden	Komfort-Paket (Anschlussgarantie und Mobilservice, Laufleistung 15.000 oder 30.000 km pro Jahr) ² Entspricht einer Gesamtleistung von			
	Premium-Paket (Anschlussgarantie, Inspektionen und Mobilservice, Laufleistung 15.000 oder 30.000 km pro Jahr) ² Entspricht einer Gesamtleistung von			
Flottenkunden	Komfort-Paket (Anschlussgarantie und Mobilservice, Laufleistung 30.000 oder 40.000 km pro Jahr) ² Entspricht einer Gesamtleistung von			
	Premium-Paket (Anschlussgarantie, Inspektionen und Mobilservice, Laufleistung 30.000 oder 40.000 km pro Jahr) ² Entspricht einer Gesamtleistung von			

Diese Angebote sind noch für Sie in Vorbereitung – bitte wenden Sie sich vertrauensvoll an Ihren Opel Partner.

Opel-Team-Niedersachsen

Maße	
Wagenabmessungen in mm	5-Türer
Länge	4.370
Breite mit aus-/eingeklappten Außenspiegeln	2.042/1.871
Höhe (bei Leergewicht)	1.485
Radstand	2.662
Spurweite, vorn	1.548
Spurweite, hinten	1.565
Wendekreis in m	
Wand zu Wand	11,08
Gepäckraumabmessungen in mm	
Länge am Boden bis Rücksitzlehne	828
Länge am Boden bei vorgeklappter Rücksitzlehne	1.575
Breite max.	1.001
Breite am Radeinbau	1.001
Höhe bis Oberkante Rücksitzlehne/unter Hutablage	595/588
Höhe bis Dach (über Hinterachse)	841
Höhe der Ladekante	703
Öffnungshöhe	600
Öffnungsbreite oben	952
Öffnungsbreite Höhe Gürtellinie	957
Öffnungsbreite max.	1.015
Öffnungsbreite unten	1.002
Gepäckrauminhalt in l nach ISO 3832	
Gepäckraumvolumen	370–1.210
Reduzierung Gepäckraumvolumen mit Notlauftrad	60

Alle Werte beziehen sich auf das EU-Basismodell mit serienmäßiger Ausstattung.

Alle Maße in mm

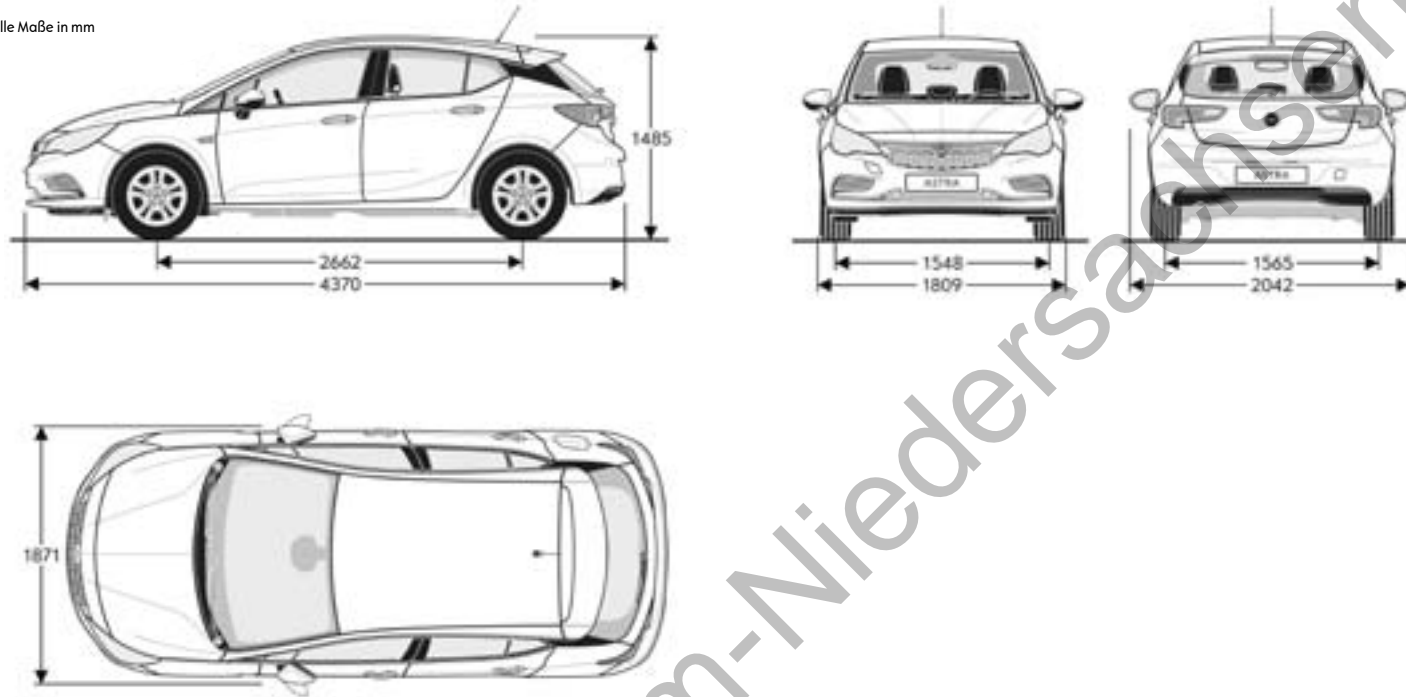

Breite mit eingeklappten Außenspiegeln 1871 mm

Reifenkennzeichnung				
Reifengröße	Kraftstoffeffizienzklasse	Nasshaftungsklasse	Externes Rollgeräusch in dB	Externe Rollgeräuschklasse
195/65 R 15	B	B	71	
205/55 R 16	C-B	C-A	71-70	
225/45 R 17	C	B-A	71	
225/40 R 18	E	B	70	

Astra 5-Türer								
5-Gang-Schaltgetriebe	Höchst- geschwindigkeit in km/h	Beschleunigung 0–100 km/h in Sekunden	Elastizität 80–120 km/h im 5. Gang in Sekunden	Kraftstoffverbrauch in l/100 km			CO ₂ -Emission in g/km kombiniert	Effizienz- klasse
				Innerorts	Außerorts	Kombiniert		
1.4 (74 kW)	185	12,3	21,0	7,1	4,4	5,4	124	C
1.0 ECOTEC® Direct Injection Turbo (77 kW) mit Start/Stop	200	11,2	13,0	5,2–5,1 ¹	3,9–3,8 ¹	4,4–4,3 ¹	102–99 ¹	A
6-Gang-Schaltgetriebe								
1.4 ECOTEC® Direct Injection Turbo (92 kW)	205	9,2	10,0	7,3–7,1 ¹	4,5–4,4 ¹	5,5–5,4 ¹	128–124 ¹	C
1.4 ECOTEC® Direct Injection Turbo (92 kW) mit Start/Stop	205	9,5	11,9	6,3–6,2 ¹	4,3–4,2 ¹	5,1–4,9 ¹	117–114 ¹	B
1.4 ECOTEC® Direct Injection Turbo (110 kW)	215	8,3	9,0	7,3–7,1 ¹	4,5–4,4 ¹	5,5–5,4 ¹	128–124 ¹	C
1.4 ECOTEC® Direct Injection Turbo (110 kW) mit Start/Stop	215	8,5	10,8	6,3–6,2 ¹	4,3–4,2 ¹	5,1–4,9 ¹	117–114 ¹	B
1.6 CDTI (70 kW)	185	12,7	11,5	4,2–4,2 ¹	3,3–3,3 ¹	3,7–3,6 ¹	97–95 ¹	A+
1.6 CDTI (81 kW)	195	11,0	9,9	4,2–4,2 ¹	3,3–3,3 ¹	3,7–3,6 ¹	97–95 ¹	A+
1.6 CDTI (81 kW) mit Start/Stop	195	11,0	9,9	4,0–3,9 ¹	3,3–3,1 ¹	3,5–3,4 ¹	93–90 ¹	A+
1.6 CDTI (100 kW) mit Start/Stop	205	9,6	8,2	4,5–4,4 ¹	3,5–3,4 ¹	3,9–3,7 ¹	103–99 ¹	A–A+
5-Gang-Easytronic® 3.0								
1.0 ECOTEC® Direct Injection Turbo (77 kW) mit Start/Stop	200	12,7	–	5,2–5,1 ¹	3,8–3,7 ¹	4,3–4,2 ¹	99–96 ¹	A
6-Stufen-Automatik								
1.4 ECOTEC® Direct Injection Turbo (110 kW) mit Start/Stop	210	9,0	–	7,1	4,4	5,4	125	C
1.6 CDTI (100 kW)	205	9,7	–	5,8–5,7 ¹	3,9–3,8 ¹	4,6–4,5 ¹	122–119 ¹	B

¹Mit rollwiderstandssarmen Reifen.

Benzinmotoren	1.4	1.0 ECOTEC® Direct Injection Turbo ecoFLEX	1.4 ECOTEC® Direct Injection Turbo/ 1.4 ECOTEC® Direct Injection Turbo ecoFLEX	1.4 ECOTEC® Direct Injection Turbo/ 1.4 ECOTEC® Direct Injection Turbo ecoFLEX
Schadstoffarm nach	Euro 6	Euro 6	Euro 6	Euro 6
Kraftstoff	Super ¹	Super ¹	Super ¹	Super ¹
Anzahl der Zylinder	4	3	4	4
Hubraum in cm ³	1.399	998	1.399	1.399
Bohrung/Hub in mm	74,0/81,3	74,0/77,4	74,0/81,3	74,0/81,3
Max. Leistung in kW (PS)/bei min ⁻¹	74 (100)/6.000	77 (105)/5.500	92 (125)/5.600	110 (150)/5.600
Max. Drehmoment in Nm/bei min ⁻¹	130/4.400	170/1.800–4.250	245/2.000–3.500 (ecoFLEX: 230/2.000–4.000)	245/2.000–3.500 (ecoFLEX: 230/2.000–4.000)
Verdichtungsverhältnis	10,6:1	10,5:1	10,0:1	10,0:1
Achsübersetzung	4,63	3,94 (Easytronic® 3.0: 4,19)	3,35/3,56	3,35/3,56 (AT-6: 3,14)
Kraftstofftank-Füllmenge in l	47	47	47	47
Gewichte und Achslasten in kg				
Leergewicht inkl. Fahrer (nach 70/156/EWG)	1.278	1.263	1.278	1.278
Zulässiges Gesamtgewicht	1.820	1.780 (Easytronic® 3.0: 1.790)	1.820/1.815	1.820/1.815
Zuladung	542	517	542	542
Zulässige Achslast, vorn	930	890	930	930
Zulässige Achslast, hinten	910	900	910	910
Zulässige Dachlast ²	100	100	100	100
Anhängelast in kg				
Ungebremst	600	610	620	620
Gebremst bei 12 % Prüfsteigung	970	1.220 (Easytronic® 3.0: 1.230)	1.450/1.410	1.450/1.410 (AT-6: 1.450)

¹ Alle Benzinmotoren können mit Benzin bleifrei 91 ROZ (Normal), Benzin bleifrei 95 ROZ (Super) und Benzin bleifrei 98 ROZ (Super plus) betrieben werden, wobei jeweils ein maximaler Ethanol-Anteil von 10 % (E10) zulässig ist. Die Angaben zu Leistung und Verbrauch beziehen sich auf den Betrieb mit der in der Tabelle angegebenen Kraftstoffqualität.

² Unter Berücksichtigung des zulässigen Gesamtgewichts. Aus Sicherheitsgründen wird empfohlen, mit Dachlast nicht schneller als 120 km/h zu fahren.

Dieselmotoren	1.6 CDTI	1.6 CDTI/ 1.6 CDTI ecoFLEX	1.6 CDTI/ 1.6 CDTI ecoFLEX
Schadstoffarm nach	Euro 6	Euro 6	Euro 6
Kraftstoff	Diesel	Diesel	Diesel
Anzahl der Zylinder	4	4	4
Hubraum in cm ³	1.598	1.598	1.598
Bohrung/Hub in mm	79,7/80,1	79,7/80,1	79,7/80,1
Max. Leistung in kW (PS)/bei min ⁻¹	70 (95)/3.500	81 (110)/3.500	100 (136)/3.500–4.000
Max. Drehmoment in Nm/bei min ⁻¹	280/1.500–1.750	300/1.750–2.000	320/2.000–2.250
Verdichtungsverhältnis	16,0:1	16,0:1	16,0:1
Achsübersetzung	3,35	3,35	3,65 (AT-6: 2,64)
Kraftstofftank-Füllmenge in l	47	47	47
Gewichte und Achslasten in kg			
Leergewicht inkl. Fahrer (nach 70/156/EWG)	1.335	1.350	1.350
Zulässiges Gesamtgewicht	1.860	1.870	1.875 (AT-6: 1.900)
Zuladung	525	515	525
Zulässige Achslast, vorn	970	970	980
Zulässige Achslast, hinten	900	910	910
Zulässige Dachlast ¹	100	100	100
Anhängelast in kg			
Ungebremst	650	650	650
Gebremst bei 12 % Prüfsteigung	1.450	1.450	1.500

Werte beziehen sich auf das EU-Basismodell mit serienmäßiger Ausstattung. Die angegebenen Werte wurden nach den vorgeschriebenen Messverfahren (gemäß VO (EG) Nr. 715/2007) unter Berücksichtigung des in Übereinstimmung mit dieser Vorschrift festgelegten Fahrzeugleergewichts ermittelt. Zusätzliche Ausstattungen können zu geringfügig höheren als den angegebenen Verbrauchs- sowie CO₂-Werten führen. Sie können außerdem das Leergewicht und in manchen Fällen auch die zulässigen Achslasten sowie das zulässige Gesamtgewicht erhöhen bzw. die zulässige Anhängelast reduzieren. Folglich können sie die Höchstgeschwindigkeit vermindern und die Beschleunigungszeit erhöhen. Die angegebenen Fahrleistungen sind erreichbar bei Leergewicht (ohne Fahrer) plus 200 kg Zuladung.

¹ Unter Berücksichtigung des zulässigen Gesamtgewichts. Aus Sicherheitsgründen wird empfohlen, mit Dachlast nicht schneller als 120 km/h zu fahren.

Mein Opel Astra

Modell/Motor

Preis in €

Meine Sonderausstattung

Gesamtpreis

Preis in € (ohne MwSt.)

Preis in € (inkl. MwSt.)

Opel-Team-Niedersachsen

Opel Service.

Europaweiter Kundenservice.

In ganz Europa stehen über 6.000 Opel Servicebetriebe bereit, um Sie individuell, fach- und termingerecht zu betreuen.

Opel Mobilservice.

Wo immer Sie unterwegs sind, der Opel Mobilservice hilft Ihnen weiter. In über 40 europäischen Ländern – rund um die Uhr. Mit starken Leistungen wie Pannenhilfe, Abschleppdienst, Mietwagenservice, Hotelunterbringung oder Organisation Ihrer Weiterreise per Bahn oder Flugzeug. Für nähere Informationen, insbesondere zur Laufzeit und Abwicklung, wenden Sie sich bitte an Ihren Opel Partner.

Opel Financial Services.

Der richtige Finanzierungspartner für Sie und Ihr Fahrzeug. Mit Opel Finance genießen Sie Monatsraten und Zahlungsbedingungen, die genau Ihren Bedürfnissen und Ihrem Lebensstil entsprechen. Opel Leasing ist der flexibelste Weg zum Fahrzeug Ihrer Wahl. Sonderzahlung, monatliche Raten, Vertragslaufzeit und Kilometerleistung lassen sich individuell vereinbaren.

Opel Autoversicherung.

Wir empfehlen Ihnen den Abschluss der Opel Autoversicherung über die Opel Händler VersicherungsService GmbH (Versicherer: Allianz Versicherungs-AG). So haben Sie im Schadensfall Anspruch auf die Reparatur beim Opel Service Partner und die Verwendung von Opel Original Teilen. Ihr Opel Partner macht Ihnen gern ein unverbindliches Angebot.

OPEL Rent Mietwagenservice.

Bei Bedarf hält Sie OPEL Rent mobil, wenn Ihr Fahrzeug, bedingt durch einen Werkstattaufenthalt, einmal ausfallen sollte.

Teile- und Zubehörservice.

Alles, was Ihren Opel noch praktischer, komfortabler oder auch individueller macht, gibt es im Internet unter www.opel.de.

Neuwagengarantie.

Diese Garantie gilt für alle Pkw und Nutzfahrzeuge gemäß den zugrunde liegenden Garantiebedingungen für 24 Monate ab Erstzulassung bzw. Lieferung durch den erstausliefernden Opel Vertragshändler, je nachdem, welches Datum früher liegt – ohne Kilometerbegrenzung.

Opel FlexCare Service-Pakete.

Die Opel FlexCare Service-Pakete können direkt bei Fahrzeugkauf erworben werden. Das Komfort-Paket umfasst eine Anschlussgarantie für wesentliche Bauteile.¹ Bei Abschluss erhalten Sie zusätzlich kostenlos eine Verlängerung des europaweit gültigen Opel Mobilservices für die Laufzeit des Opel FlexCare Service-Pakets. Das Premium-Paket enthält darüber hinaus für die Laufzeit alle Wartungen gemäß Herstellerangaben.¹

Opel FlexCare passt sich mit unterschiedlichem Leistungsumfang, verschiedenen Laufzeiten und unterschiedlichen jährlichen Kilometerlaufleistungen den individuellen Kundenbedürfnissen an. So bietet Opel FlexCare entspannende Sicherheit bei voller Kostentransparenz. Da alle Opel FlexCare Service-Pakete fahrzeuggebunden sind, steigern sie zudem den Wert des Fahrzeugs bei einem eventuellen Weiterverkauf. Mehr Informationen über die Bedingungen, abgedeckte Bauteile und weitere Details unter www.opel.de oder bei Ihrem Opel Partner.

12 Jahre Garantie gegen Durchrostung.

Opel gibt Ihnen die sichere Langzeitgarantie gegen Durchrostung gemäß den dafür geltenden Garantiebedingungen. Sie brauchen hierzu lediglich die jährlich vorgesehenen

Korrosionsschutzprüfungen von einem Opel Service Partner durchführen zu lassen. Die Korrosionsschutzprüfung ist in den regelmäßigen Serviceüberprüfungen/Inspektionen bei einem Opel Service Partner ohne Mehrkosten enthalten oder gesondert bei einem Opel Service Partner in Auftrag zu geben.

Opel in den neuen Medien.

Auch im Internet können Sie sich unter www.opel.de Ihr individuelles Fahrzeug mit dem Konfigurator zusammenstellen. Sie finden dort aktuelle Informationen zu Modellen, Varianten, Preisen, Recycling und Serviceleistungen der Adam Opel AG.

Recycling.

Informationen über die recyclinggerechte Konstruktion, über Altfahrzeug-Rücknahmestellen und das Recycling von Altfahrzeugen finden Sie im Internet unter www.opel.de

¹ Gemäß den näheren Garantiebedingungen.

Alle Preisangaben sind unverbindliche Preisempfehlungen in Euro zuzüglich Überführungskosten. Die unverbindlichen Preisempfehlungen für Sonderausstattungen gelten nur bei werkseitigem Einbau bzw. werkseitiger Lieferung. Der Inhalt entspricht dem Stand bei Drucklegung (06/15). Wir behalten uns Änderungen von Konstruktion und Ausstattung vor. Außerhalb der Bundesrepublik Deutschland können Angebot, Technik und Ausstattung unserer Fahrzeuge abweichen. Weitere Informationen zum offiziellen Kraftstoffverbrauch und zu den offiziellen spezifischen CO₂-Emissionen neuer Personenkraftwagen können dem „Leitfaden über den Kraftstoffverbrauch, die CO₂-Emissionen und den Stromverbrauch aller neuen Personenkraftwagenmodelle, die in Deutschland zum Verkauf angeboten werden“ entnommen werden, der an allen Verkaufsstellen und bei der DAT Deutsche Automobil Treuhand GmbH, Hellmuth-Hirth-Straße 1, D-73760 Ostfildern unentgeltlich erhältlich ist. Bitte informieren Sie sich über die genaue Ausstattung unserer Fahrzeuge bei Ihrem Opel Partner. Weitere Informationen über Opel und den Opel Händler VersicherungsService unter www.opel.de. InfoService: 01805 5510

