

Opel. Frisches Denken für bessere Autos.

OPEL Astra Cabrio

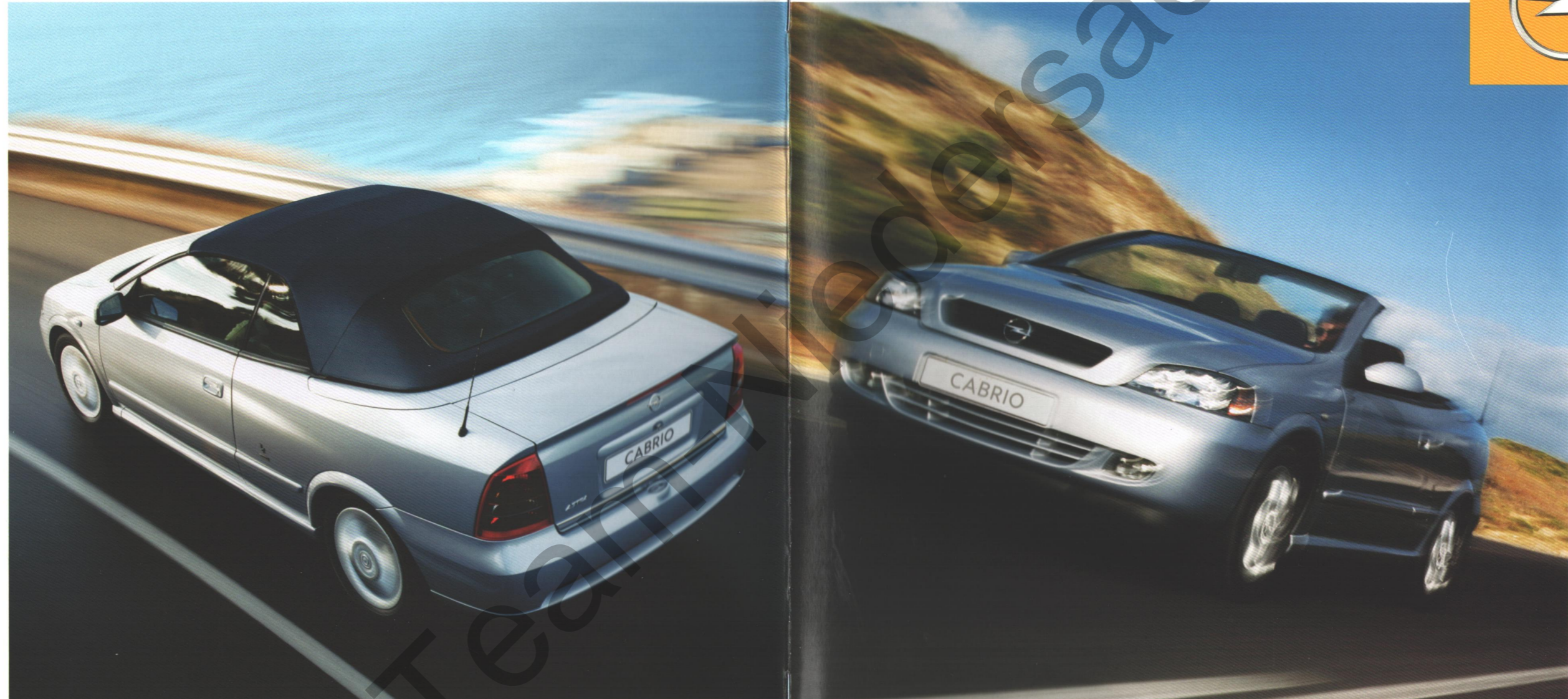

Die Abbildungen in diesem Prospekt enthalten teilweise auch Sonderausstattungen, die nicht zum serienmäßigen Lieferumfang gehören. Der Inhalt entspricht dem Stand bei Drucklegung (08/02). Wir behalten uns Änderungen von Konstruktion und Ausstattung vor. Druckfarben geben den wirklichen Farbton nur annähernd wieder. Gezeigte Sonderausstattungen gegen Mehrpreis. Außerhalb der Bundesrepublik Deutschland können Angebot, Technik und Ausstattung unserer Fahrzeuge abweichen. Bitte informieren Sie sich über die genaue Ausstattung unserer Fahrzeuge bei Ihrem Opel Partner. ADAM OPEL AG, Rüsselsheim

70/1 Best.-Nr.: 01/01079/0202 Auf umweltfreundlichem, chlorfreiem Papier gedruckt. McCANN-ERICKSON BCA

AUTO - KLEIN

Vertragshändler der Adam Opel A.G.

Hargard 9

52156 Monschau

Telefon 02472 / 2246

Fax 02472 / 5351



Erdacht bei Opel.
Erschaffen bei Bertone.
Schön wie ein Frühlingsabend
irgendwo im Süden: Lassen
Sie sich vom Astra Cabrio
verzaubern.



Wo könnte man dem Himmel auf
Erden näher sein als im Astra Cabrio?
Mit jedem Kilometer rückt der Alltag
in die Ferne und Sie fühlen sich
grenzenlos frei. Genießen Sie diese
magischen Momente: Sonne auf
der Haut, Fahrtwind im Haar und
immer den Horizont vor Augen. Dort
irgendwo liegt das Ziel.



Fahren als Open-Air-Festival für die Sinne: willkommen im Astra Cabrio! Verleihen Sie Ihrer Persönlichkeit Ausdruck. Mit dem Schuss Extravaganz, der Farbe in den Alltag bringt. Schlagen Sie Ihren eigenen Weg ein und verlassen Sie ausgetretene Pfade. So werden Sie die Welt – und sich selbst – neu entdecken.

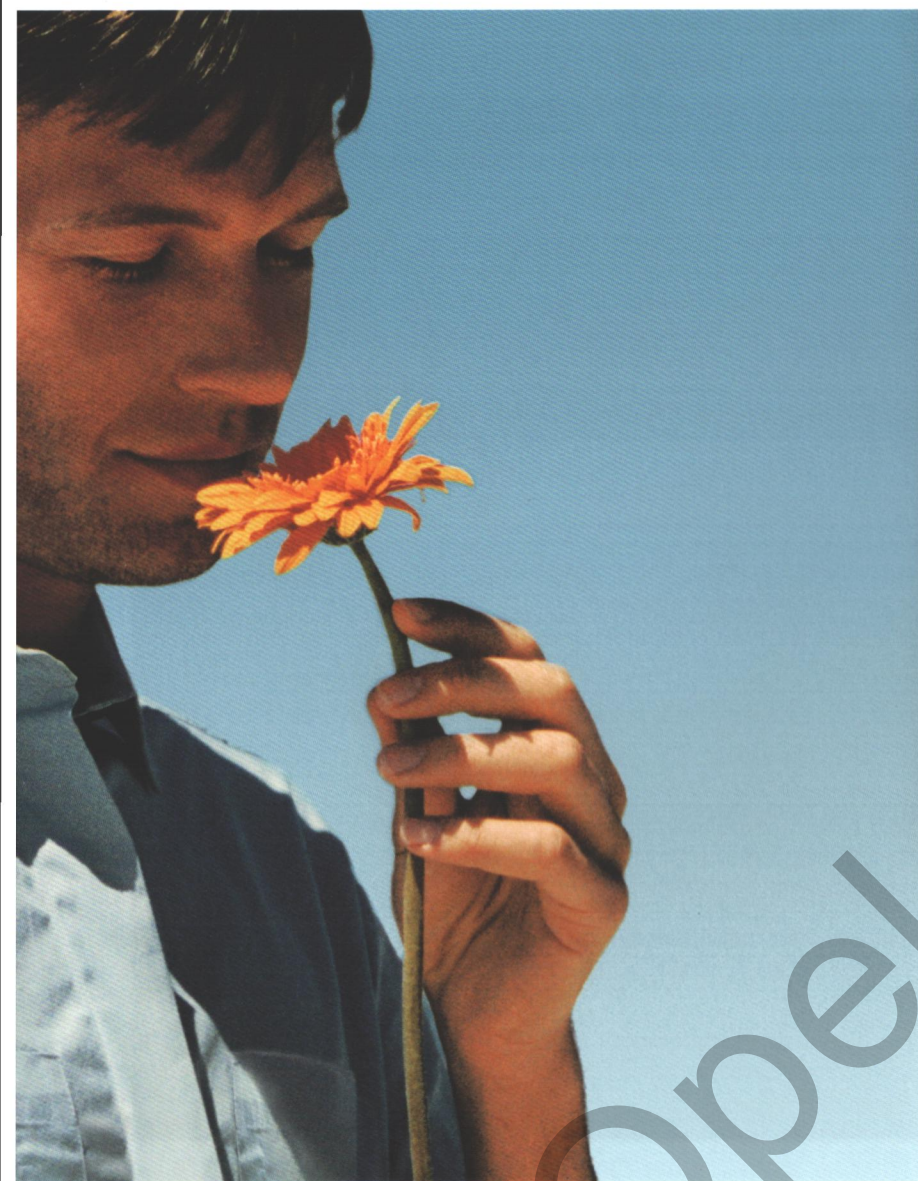

Der Mensch braucht Luft zum Atmen. Und Freiraum zum Entspannen. Holen sie sich beides dort, wo es zur Inspiration wird.

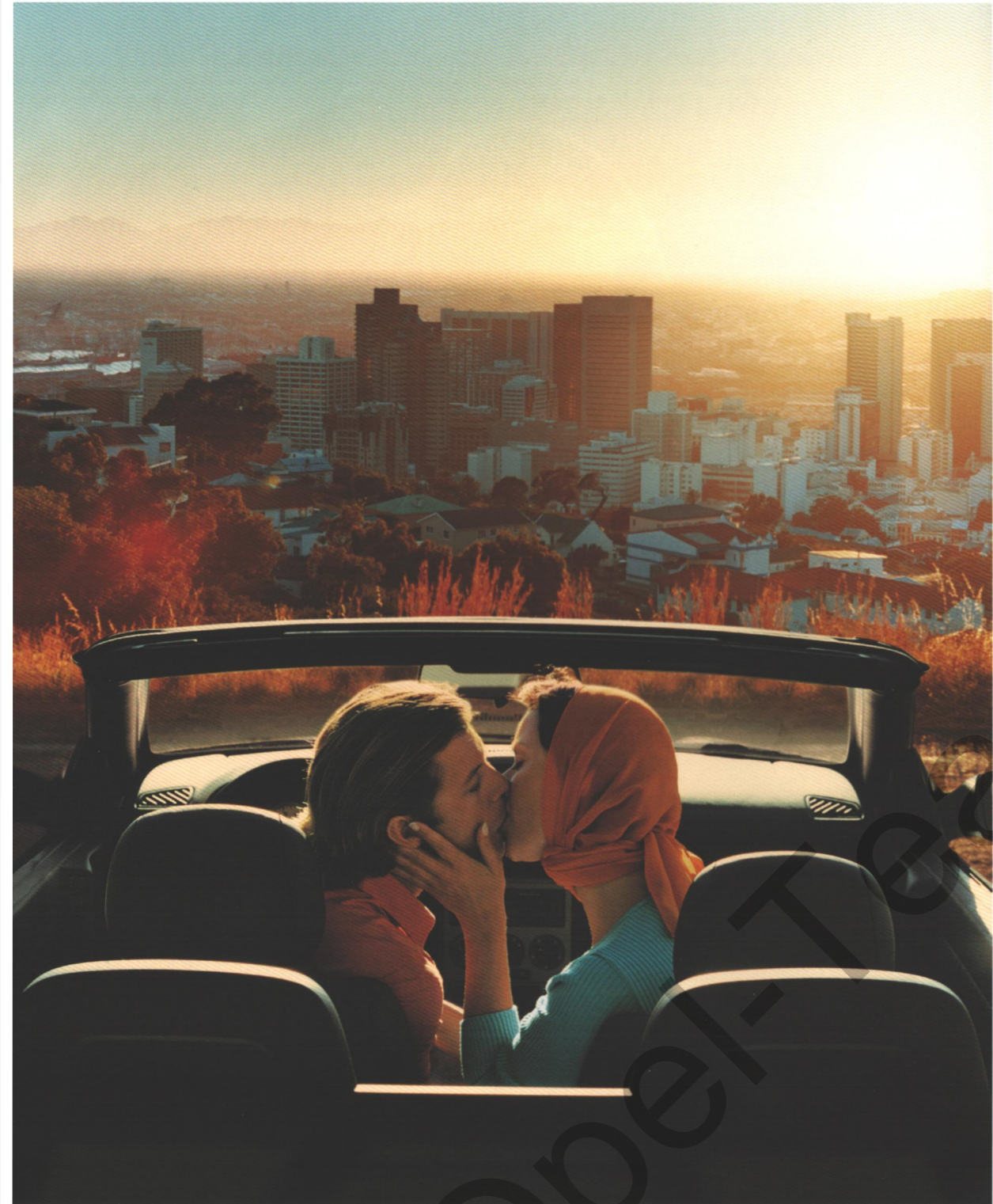

Sie leben Ihr eigenes Leben. Kosten Sie es aus –
zu jeder Zeit, an jedem Ort.

Es gibt Momente, da sollten Sie auf Ihre innere Stimme hören. Und den Alltag einfach hinter sich lassen.



Die Sonne scheint etwa 149,6 Millionen Kilometer entfernt. Fühlen Sie ihre Nähe, bevor etwas dazwischenkommt.



Mobilität als vernunftgesteuerte Bewegung von A nach B? Darüber werden Sie als Fahrer des Astra Cabrio nur lächeln. Und Ihren Emotionen freien Lauf lassen. In welche Richtung, entscheiden Sie allein. Oder folgen einfach Ihrem Instinkt und steuern immer der Sonne entgegen ... Wer kann schon wissen, was der Tag noch so bringt.





Mobilität in ihrer schönsten Form.

Langer Radstand, kurze Karosserie-Überhänge und eine dynamische Linienführung – das im Werk des italienischen Design- und Karosseriespezialisten Bertone produzierte Astra Cabrio hat das Potenzial zum Cabrio-Klassiker. Hinter seiner sportlich-eleganten Erscheinung steckt innere Größe: viel Freiraum auf allen vier Plätzen. Das stilvolle Interieur lässt sich ganz nach Ihren persönlichen Wünschen mit Hightech-Features wie z. B. mit dem fernbedienbaren, vollautomatischen Verdeck oder Navigationssystemen der neuesten Generation kombinieren.

Präzisionsarbeit: Beim Schließen – auf Wunsch auch per Funkfernbedienung¹⁾ – versenkt sich das elektrische Stoffverdeck vollautomatisch und vollständig unter einer Metallabdeckung. So entsteht die harmonische Silhouette des sportlich-eleganten Astra Cabrio.



Das Hightech-Verdecksystem wird passgenau in Einzelfertigung hergestellt. Sein dreilagiger Verdeckaufbau aus hochwertigen Materialien gewährleistet eine ausgezeichnete Schall- und Wärmeisolation.



Sitzheizung vorn¹⁾ und Klimatisierungsautomatik (Sonderausstattung) sorgen für zusätzlichen Komfort bei jedem Wetter.

Das Windschott (Serie ab 1.8-Motorisierung) wird mit wenigen Handgriffen montiert und lässt sich bei Nichtgebrauch auf Führungsschienen mühelos unter der Verdeckwanne verstauen.



Innenraum mit Ambiente: Die umfangreiche, stilvolle Serienausstattung lässt sich durch eine Vielzahl hochwertiger Optionen wie z. B. Lederausstattung, Sitzheizung und Windschott (Serie bei 2.2, 2.0 Turbo und 2.2 DTI) oder Polster für die hinteren Kopfstützen erweitern (Serie im 2.0 Turbo).



¹⁾ Serie bei 2.2, 2.0 Turbo und 2.2 DTI

Handhabungskomfort und Freizeitspaß: Für den robusten Aluminium-Basisrahmen stehen unterschiedliche Aufsätze, z. B. für den Transport von max. 2 Fahrrädern, zur Verfügung.



OPEL i LINE

Blickfang Cockpit: Lenkrad, Schaltknauf, Handbremsgriff und Mittelkonsole im faszinierenden OPEL i LINE Carbon-Look. Die silberfarbene Einfassung der Heizungs-/Belüftungsschalter gibt der sportlichen Optik letzten Schliff. (Nicht in Verbindung mit Klimatisierungsautomatik.)

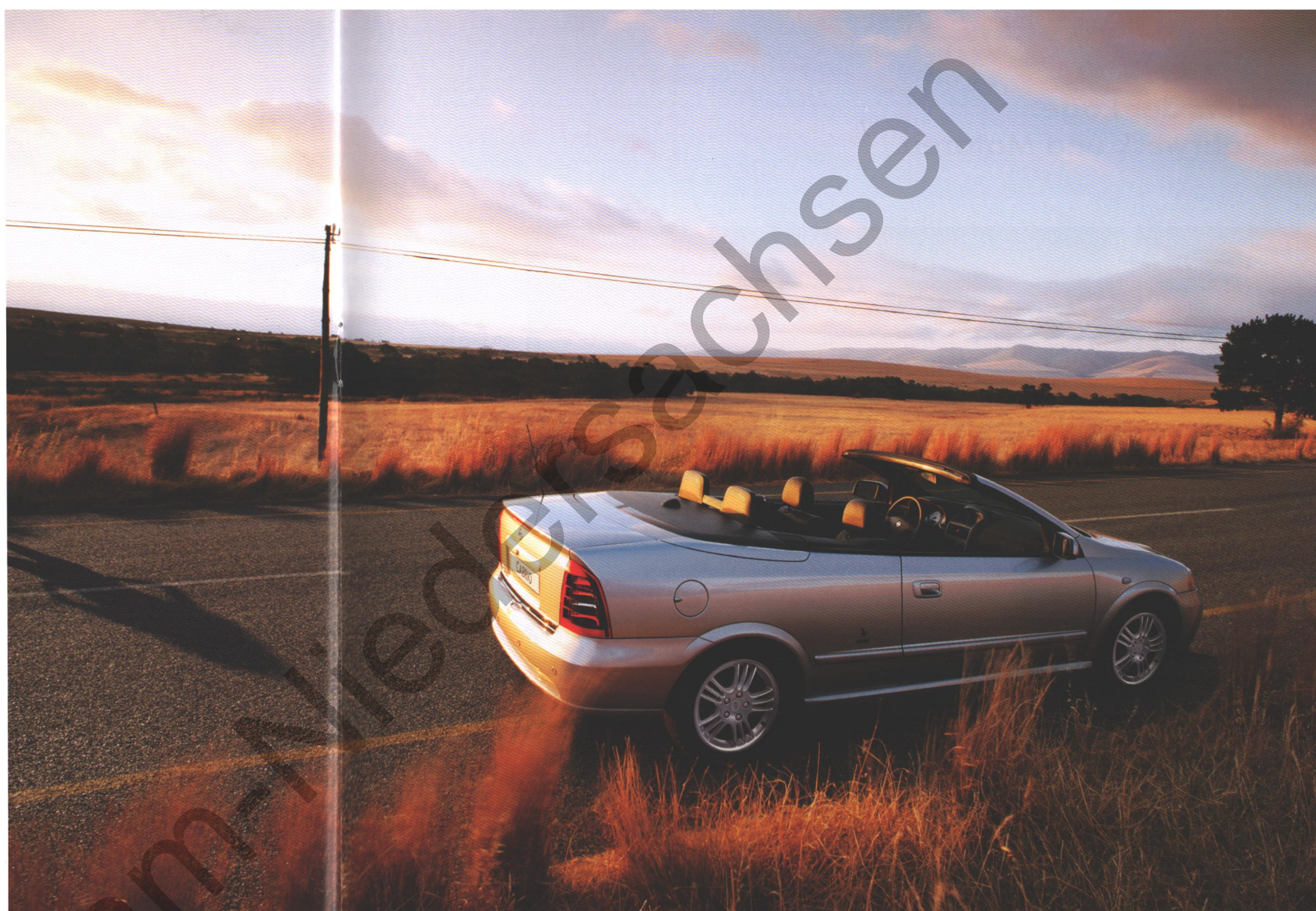

Der feine Unterschied: das Astra Cabrio mit sportlichen „Spectra Line“-Leichtmetallrädern aus dem OPEL i LINE Zubehörprogramm.

Darf's noch individueller sein?

Soll Ihr Astra Cabrio die ganz persönliche Note bekommen? Nichts leichter als das: mit dem speziell entwickelten und in Funktion und Design optimal auf das Fahrzeug abgestimmten Original-Zubehör. Für jeden Geschmack das Richtige – auf dieser Seite finden Sie eine kleine Auswahl. Weitere interessante Angebote hält Ihr Opel Partner in Ihrer Nähe für Sie bereit.

Herr der Lage. Fahrwerk und Motoren.



Zu einem mitreißenden Auftritt gehört ein dynamischer Antritt. Je nach Temperament entscheiden Sie sich zwischen fünf Aggregaten: dem 74 kW (100 PS) starken 1.6 ECOTEC®-Basismotor, dem 1.8 ECOTEC®-Motor (92 kW/125 PS), dem 2.2 ECOTEC®-Motor aus Aluminium mit 108 kW (147 PS), der auch mit einem Automatikgetriebe kombiniert werden kann, dem sportlichen 2.0 Turbo-

ECOTEC®-Motor mit kraftvollen 147 kW (200 PS) oder dem sparsamen und durchzugsstarken 2.2 DTI ECOTEC®-Motor (92 kW/125 PS). Vollendet wird Ihr Cabrio-Erlebnis durch das perfekt abgestimmte DSA-Sportfahrwerk. Ab 1.8-Motorisierung kommen das Elektronische Stabilitätsprogramm (ESP) sowie die Traktionskontrolle TC^{Plus} hinzu.



Spürbar mehr Kraft: Der 1.8 ECOTEC®-Motor leistet 92 kW (125 PS).

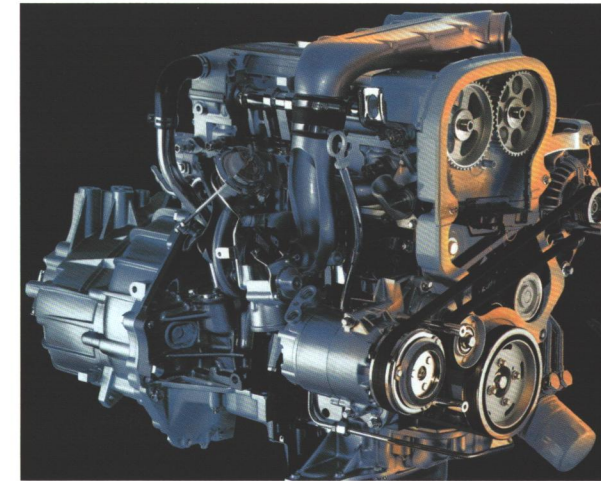

Sportlichkeit pur: Der 2.0 Turbomotor aus der ECOTEC®-Familie sorgt mit 147 kW (200 PS) für atemberaubende Fahrleistungen.





Keine Kompromisse: der massive Überrollbügel mit den zwei integrierten Kopfstützen hinten, hier mit den im 2.0 Turbo serienmäßigen und sonst als Sonderausstattung erhältlichen Polstern.

Keine Kompromisse. Zu Ihrer Sicherheit.

Sicherheit ist eine Frage der Fahrweise. Aber auch eine Frage der Technik. So haben die Ingenieure bei Opel ein Cabrio entwickelt, das auf beeindruckende Weise Fahrspaß und Insassenschutz verbindet: die A-Säulen, Seitenschweller und die Bodengruppe wurden systematisch verstärkt und es wurde ein massiver Querträger mittig in den Fahrzeugboden integriert. Diese Maßnahmen zusammen mit der doppelten Schottwand zwischen Rücksitz und Kofferraum und der Verdeckwanne garantieren die hohe Verwindungssteife der Karosserie und gewährleisten außerdem, dass bei einer Kollision durch gezielte Verformung Aufprallenergie absorbiert wird, damit die Fahrgastzelle möglichst intakt bleibt. Im Falle eines Überschlages dienen der verstärkte Rahmen der Frontscheibe sowie der Überrollbügel hinten mit integrierten Kopfstützen als Schutz.

Pedal Release System (PRS): Bei einem Frontalaufprall werden die Pedale aus der Lagerung freigegeben. Dieses Opel Patent senkt das Risiko von Fußverletzungen.

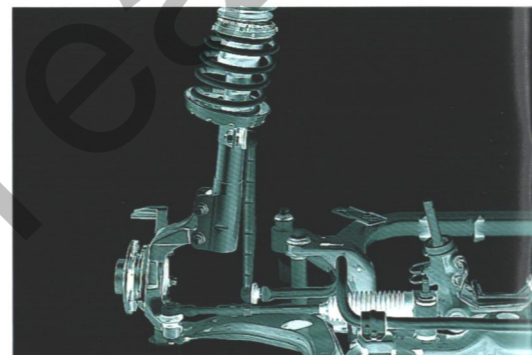
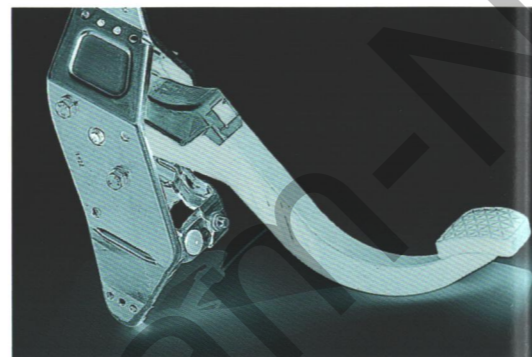

Eingebaute Garantie für hohe Spurtreue auch in kritischen Situationen. McPherson-Federbeine vorn mit DSA-Charakteristik.

In Sekundenbruchteilen werden im Ernstfall die pyrotechnischen Gurtschlossstraffer an den Vordersitzen aktiviert. In Verbindung mit den Airbags ein optimaler Insassenschutz.

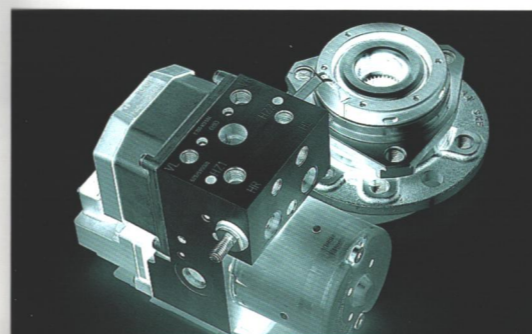
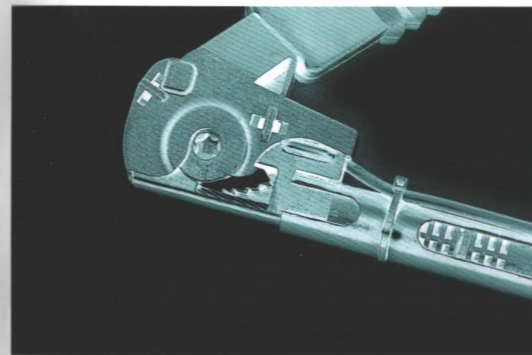

Aktive Sicherheit für aktive Fahrer. Mit dem elektronisch gesteuerten ABS und der elektronischen Antischlupfregelung TC^{plus} bleiben Sie auch in schwierigen Situationen Herr der Lage.



Sinnliche Farben. Elegante Polster.

Cabrios sind Automobile für Individualisten. Unterstreichen Sie Ihren persönlichen Stil mit der Außenlackierung und der Gestaltung des Innenraums. Dazu können Sie zwischen 11 Außen- und 4 Verdeckfarben sowie 5 Polstern wählen. Immer harmonisch auf die Innenraumfarbe abgestimmt: Mittelkonsolen und Instrumenteneinsätze. Mal elegant, mal sportlich – ganz nach Ihrem Geschmack.

Europablau



Caprigelb



Chiantirot

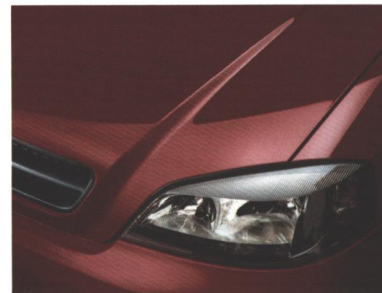

Mirage



Saturnblau



Lichtsilber



Starsilber

Farngrün

Karbonschwarz

Schwarz (A)

Breezeblau Rot (B)

Blau (C)

Magmarot

Grün (D)

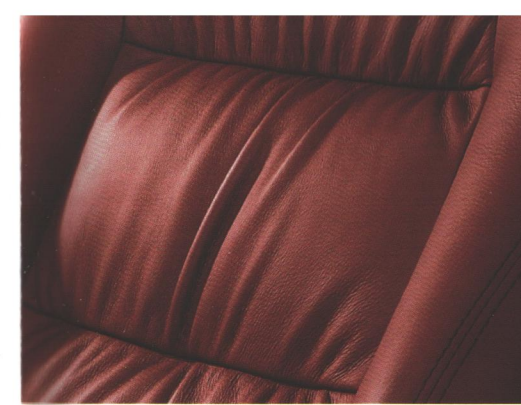
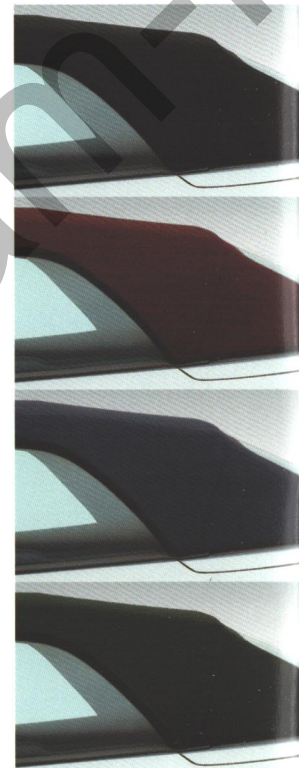

Leder, Rot

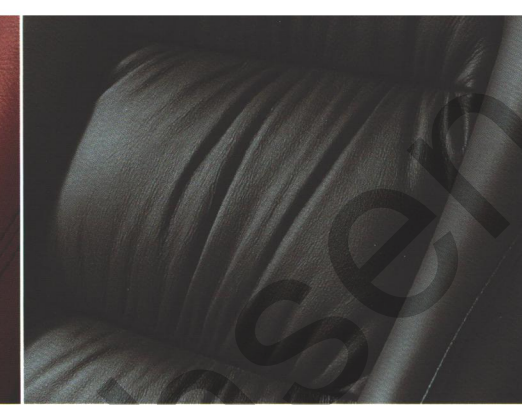

Leder, Schwarz

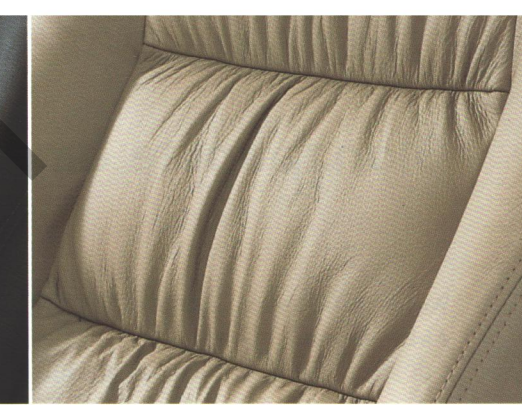

Leder, Beige



Stoff Texas, Beige

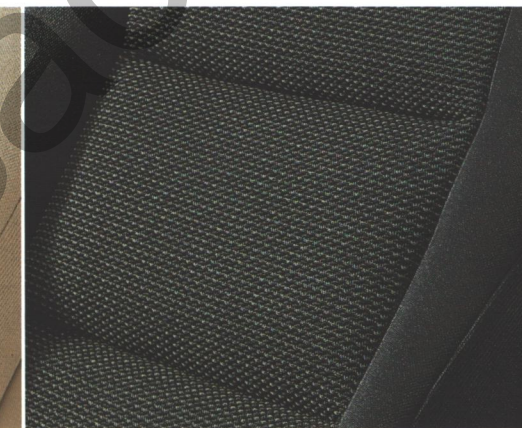

Stoff Texas, Schwarz

Polsterart/-bezeichnung	Stoff Texas				Stoff Texas				Leder ^{1), 2)}				Leder ^{1), 2)}				Leder ^{1), 2)}			
	A	B	C	D	A	B	C	D	A	B	C	D	A	B	C	D	A	B	C	D
Polsterfarbe	Schwarz				Beige				Schwarz				Rot				Beige			
Farbe der Mittelkonsole	Metallgrau				Bronze				Metallgrau				Metallgrau				Bronze			
Farbe der Instrumentenzifferblätter	Weiß (ww. Schwarz)				Schwarz (ww. Weiß)				Weiß (ww. Schwarz)				Weiß (ww. Schwarz)				Schwarz (ww. Weiß)			
Stoffverdeckfarbe	A	B	C	D	A	B	C	D	A	B	C	D	A	B	C	D	A	B	C	D
Zweischicht-Uni-Lackierung	•	•			•	•			•	•			•	•			•	•		
Zweischicht-Brillant-Lackierung	•	•			•	•			•	•			•	•			•	•		
Zweischicht-Mineraeffekt-Lackierungen ¹⁾																				
Caprigelb	•				•				•				•				•			
Chiantirot	•	•			•	•			•	•			•	•			•	•		
Europablau	•		•		•		•		•		•		•		•		•		•	
Farngrün	•			•	•			•	•			•	•			•	•			•
Mirage	•	•	•		•	•	•		•	•	•		•	•	•		•	•	•	
Saturnblau	•	•	•		•	•	•		•	•	•		•	•	•		•	•	•	
Zweischicht-Metallic-Lackierungen ¹⁾																				
Breezeblau	•		•		•		•		•		•		•		•		•		•	
Lichtsilber	•	•	•		•	•	•		•	•	•		•	•	•		•	•	•	
Starsilber	•	•	•		•	•	•		•	•	•		•	•	•		•	•	•	

• = mögliche Kombinationen

¹⁾ Gegen Mehrpreis

²⁾ Serie bei 2.2, 2.0 Turbo und 2.2 DTI

Glanzpunkte der Serienausstattung.

Wesentliche Serienausstattung

Airbagsystem:

Full Size Front- und Seitenairbag für Fahrer und Beifahrer

Aktivgurtsystem:

Dreipunkt-Sicherheitsgurte mit Aufrollautomatik auf allen Plätzen, pyrotechnische Gurtschlossstraffer vorn, Sitzrampen in den Vordersitzen

Auspuff-Endrohr

Edelstahl
Außenspiegel elektrisch einstell- und heizbar, Fahrerseite asphärisch geformt, Gehäuse in Wagenfarbe

Bremsen:

Antiblockiersystem (ABS), elektronisch geregelt, Scheibenbremsen rundum, vorn innen belüftet



weiße Zifferblätter), bei schwarzem Polster metallgraue Mittelkonsole und weiße Zifferblätter (wahlweise schwarze Zifferblätter und/oder bronzefarbene Mittelkonsole), bei rotem Leder (Sonderausstattung) metallgraue Mittelkonsole und weiße Zifferblätter (wahlweise schwarze Zifferblätter)
Nebelscheinwerfer in Stoßfänger integriert

Räder und Reifen:

4 Stahlräder 6Jx15 mit Radabdeckungen, 4 Reifen 195/60 R15, Reserverad, Stahl, 6Jx15 mit Reifen 195/60 R15

Reinluftfiltersystem mit Pollenfilter und Umluftschaltung



Rückleuchten

Sicherheitskarosserie mit Rundumschutzsystem:

computerberechnete Verformungszonen, PRS (= auskuppelnde Pedale), Rammschutzträger in den Seitentüren, Sicherheitslenksäule, verstärkte Säulen und Schweller, verwindungssteife Fahrgastzelle

Sitze:

Sportsitze vorn, wahlweise Stoff Beige oder Schwarz, Einstiegshilfe „Easy Entry-Sitze“ mit Memoryfunktion, Aktive Kopfstützen vorn, Sitzhöhen-einstellung vorn, Lendenwirbelstütze einstellbar vorn, Rücksitzlehne mit Durchlademöglichkeit

Stoßfänger, Türaußengriffe, Türschweller und Seitenschutzleisten in Wagenfarbe

Türinnengriffe verchromt

Überrollbügel hinten, mit 2 integrierten Kopfstützen

Verdeck elektrisch betätigt, mit manueller Ver- und Entriegelung, Stoff Schwarz (wahlweise Stoff Blau, Grün oder Rot bei bestimmten Lackierungen)
Wärmeschutzverglasung grün getönt
Wegfahrsperre elektronisch (anerkannt von AZT und TÜV)

Zentralverriegelung mit Funkfernbedienung für Türen, Kofferraum und Tankdeckel

Serienmäßige Zusatzausstattung 1.8 (zusätzlich zur bzw. abweichend von der wesentlichen Serienausstattung)

ESP (Elektronisches Stabilitätsprogramm)

Radio CAR 300, Blaupunkt, Stereo-Cassetten-Radio, 4x7 Watt



Räder:

4 Leichtmetallräder 6Jx15 im 5-Speichen-Design

TC^{Plus} Traktionskontrolle mit Motor- und Bremseingriff

Türeinstiegsleisten im Aluminium-Design mit Schriftzug „Bertone“

Windschott

Serienmäßige Zusatzausstattung 2.2 und 2.2 DTI

(zusätzlich zur bzw. abweichend von der serienmäßigen Ausstattung 1.8)

Bordcomputer mit Check Control System

Geschwindigkeitsregler

Leder-Paket:

Lederausstattung Schwarz, Beige oder Rot (Sitzflächen, Sitzwangen, Vorderseite der Rückenlehnen und der Kopfstützen sowie Teile der Türverkleidungen

in Leder), Sitzheizung vorn, Windschott

Radio CDR 500, VDO, Stereo-CD-Radio, 4x20 Watt

Räder und Reifen:

4 Leichtmetallräder 6Jx16 im 6-Speichen-Design, 4 Reifen 205/50 R16

Verdeck elektrisch betätigt, vollautomatisch öffnend und schließend (einschließlich Ver- und Entriegelung), mit Fernbedienung

Serienmäßige

Zusatzausstattung 2.0 Turbo

(zusätzlich zur bzw. abweichend von

der serienmäßigen Ausstattung 2.2)

Auspuff-Endrohr im Indianapolis-Design, handpoliert

Fußraumteppiche 4-teilig, vorn mit Schriftzug „Turbo“

Innenraumteile, farblich auf die Mittelkonsole abgestimmt (bronzefarben oder metallgrau): Sport-Lederlenkrad, 2-farbig, mit Radiofernbedienung, Sicherheitsgurte, Einfassung der Fußraumteppiche

Klimaanlage, FCKW-frei

Kopfstützenpolsterung hinten,

Leder

Räder und Reifen:

4 Leichtmetallräder 7 1/2 Jx17 im 5-Speichen-Design, 4 Reifen 215/40 R17, Reserverad 6Jx16 mit Reifen 205/50 R16

Schaltnauf im Aluminium-Design

Türeinstiegsleisten im Aluminium-Design mit Schriftzug „Turbo“

Xenon-Scheinwerfer mit Hochdruck-Reinigungsanlage und automatischer Leuchtweitenregulierung

Technische Daten.

Motoren	1.6 ECOTEC®	1.8 ECOTEC®	2.2 ECOTEC®	2.0 Turbo ECOTEC®	2.2 DTI ECOTEC®
Schadstoffarm nach	EURO 3/D4	EURO 3/D4	EURO 4	EURO 4	EURO 3
Kraftstoff	Super bleifrei	Super bleifrei	Super bleifrei	Super bleifrei	Diesel
Anzahl der Zylinder	4	4	4	4	4
Bohrung	79,0	80,5	86,0	86,0	84,0
Hub	81,5	88,2	94,6	86,0	98,0
Hubraum	1598	1796	2198	1998	2172
Max. Leistung	74 (100)	92 (125)	108 (147)	147 (200)	92 (125)
	bei min ⁻¹	5600	5800	5400	4000
Max. Drehmoment	150	170	203	250	280
	in Nm	3600	3800	1950	1500-2750
	bei min ⁻¹	10,5:1	10,5:1	10,0:1	8,8:1
Verdichtungsverhältnis					
Achsübersetzung					
5-Gang-Sportgetriebe/Automatik	3,74/-	3,74/-	3,95/2,81	3,63/-	3,61/-
Kraftstoffverbrauch	in l/100 km				
nach 1999/100/EG mit 5-Gang-Sportgetriebe/Automatik					
Städtisch	9,9/-	11,1/-	12,3/12,2	12,8/-	8,8/-
Außerstädtisch	5,8/-	6,2/-	6,6/7,0	7,0/-	5,0/-
Gesamt	7,3/-	8,0/-	8,7/8,9	9,1/-	6,4/-
CO ₂ -Emission	in g/km				
	175/-	192/-	209/214	219/-	173/-
Höchstgeschwindigkeit	in km/h				
	190/-	207/-	216/210	242/-	205/-
Beschleunigung (0 auf 100 km/h)	in s				
5-Gang-Sportgetriebe/Automatik	13,0/-	10,5/-	9,5/11,0	8,0/-	10,9/-

Maße und Gewichte.

Gewichte	in kg
Grundmodell mit serienmäßigem Motor	
Leergewicht inkl. Fahrer (nach 70/156/EWG)	1350
Zulässiges Gesamtgewicht	1695
Zuladung	345
Kraftstofftank-Füllmenge	in l
	52
Wagenabmessungen	in mm
Länge	4267
Breite inkl./exkl. Außenspiegel	1989/1709
Höhe (bei Leergewicht)	1390
Radstand	2606
Spurweite vorn/hinten	1474/1462
Wendekreis	in m
(Wand zu Wand/Bordstein zu Bordstein)	10,95/10,50
Gepäckrauminhalt nach ECIE-Messmethode in l	330

Alle Werte beziehen sich auf das EU-Basismodell mit serienmäßiger Ausstattung. Die Verbrauchsermittlung nach Richtlinie 1999/100/EG berücksichtigt das in Übereinstimmung mit dieser Vorschrift festgelegte Fahrzeugleergewicht. Zusätzliche Ausstattungen können zu geringfügig höheren als den angegebenen Verbrauchs- sowie CO₂-Werten führen. Sie können außerdem das Leergewicht und in manchen Fällen auch die zulässigen Achslasten sowie das zulässige Gesamtgewicht erhöhen. Folglich können sie die Höchstgeschwindigkeit vermindern und die Beschleunigungszeit erhöhen. Die angegebenen Fahrleistungen sind erreichbar bei Leergewicht (ohne Fahrer) plus 200 kg Zuladung.

Service.

Auch beim Service dürfen Sie immer und überall das Beste erwarten. In einer Qualität und Zuverlässigkeit, wie sie nur führende Hersteller bieten können. Denn Opel bleibt auch nach dem Kauf Ihr Partner rund ums Auto.

Opel Mobilservice.

Die kostenlose Mobilitätsgarantie für alle Opel Neufahrzeuge in den ersten beiden Jahren ab Erstzulassungsdatum bzw. ab Lieferung durch den Vertragshändler, je nachdem, welches Datum früher liegt. Wo immer Sie unterwegs sind, der Opel Mobilservice hilft Ihnen weiter. In über 30 europäischen Ländern – rund um die Uhr. Mit starken Leistungen wie Pannenhilfe, Abschleppdienst, Mietwagenservice, Hotelunterbringung oder Organisation Ihrer Weiterreise per Bahn oder Flugzeug. Der Opel Mobilservice gilt bis zur Fälligkeit Ihrer Inspektion gemäß dem Serviceplan und ist insgesamt bis zum Ablauf von 7 Jahren ab Erstzulassungsdatum und 120.000 km Laufleistung jeweils erneuerbar. Zu den Bedingungen fragen Sie bitte Ihre teilnehmenden Opel Partner. Auch ältere Fahrzeuge können jederzeit mit einem Inspektionsservice in das Opel Mobilservice-Programm einsteigen. Falls Sie mehr über den Opel Mobilservice wissen möchten, Ihr Opel Partner informiert Sie gern.

Europaweiter Kundenservice.

In ganz Europa stehen rund 7.000 Opel Servicebetriebe bereit, um Sie individuell, fach- und termingerecht zu betreuen. Zu dem guten Service gehört auch, dass Ihnen bis ins Detail erklärt wird, was warum instand gesetzt und wie es in Rechnung gestellt wurde.

Teile- und Zubehörservice.

Alles, was Ihren Opel noch praktischer, komfortabler oder auch individueller macht, gibt es im Opel Shop bei Ihrem Opel Partner. Fragen Sie ihn, er berät Sie gern.

Finanzierungsangebote.

Die Opel Bank bietet Ihnen auf Basis interessanter Finanzierungsangebote Ihre Finanzierung nach Maß. Und dieses Maß legen Sie bei Ihrem Auto ganz allein fest – nach Ihren persönlichen Anforderungen. Fragen Sie Ihren Opel Partner.

Leasingangebote.

Zum Beispiel über Opel Leasing können Sie Ihren Opel auch leasen. Leasing passt sich Ihren finanziellen Bedürfnissen und Möglichkeiten an, denn z. B. nach einer Mietsonderzahlung zahlen Sie nur noch für die Nutzung Ihres Fahrzeuges – mit niedrigen Monatsraten während der Vertragszeit. Damit bleiben Sie finanziell flexibel. Ihr Opel Partner berät Sie gern.

Versicherungsservice.

Wir empfehlen Ihnen den Opel Händler-Versicherungsdienst (OVD) für alle Versicherungen rund um das Auto (Haftpflicht-, Voll- und Teilkasko-, Insassenunfall-, Rechtsschutz-, Mobilitäts- und Garantiversicherungen). Für den Fall der Fälle haben Sie dann nur einen Ansprechpartner. Er regelt für Sie alles schnell und bequem. Damit Sie rund um die Uhr sorglos fahren können. Im In- und Ausland. Fragen Sie Ihren Opel Partner.

Opel rent Mietwagenservice.

Opel rent erhält Ihre Mobilität, wenn Ihr Fahrzeug, bedingt durch einen Werkstattaufenthalt, einmal ausfallen sollte. Ebenso können Sie zu günstigen Mietpreisen Ihren Wunsch Opel in Ruhe testen. Fragen Sie Ihren Opel Partner.

Fuhrparkmanagement.

Master Lease bietet Ihnen die komplette Fuhrparkverwaltung aus einer Hand. Mit einem Leistungspaket, das maßgeschneidert nach den Bedürfnissen Ihres Unternehmens zu-

sammengestellt wird. Fragen Sie Ihren Opel Partner.

Neuwagengarantie.

Für alle Fahrzeuge ab Erstzulassungsdatum bzw. Endablieferungsdatum 1. November 2001 gilt eine 2-jährige Neuwagengarantie. Diese Garantie gilt für alle Opel PKW für 24 Monate ab Erstzulassungsdatum bzw. Lieferung durch den Vertragshändler, je nachdem, welches Datum früher liegt – ohne Kilometerbegrenzung.

Exclusive-Garantie.

Mit dieser Reparaturkosten-Versicherung können Sie die Garantie für Ihren Neuwagen auf bis zu 5 Jahre verlängern. Bitte fragen Sie Ihren Opel Partner.

2 Jahre Opel Gewährleistung für Original Opel Teile und Zubehör.

Die Opel Vertragspartner geben Ihnen für Original Opel Teile und Zubehör 2 Jahre Gewährleistung. Natürlich ohne Kilometerbegrenzung.

12 Jahre Garantie gegen Durchrostung.

Opel gibt Ihnen die sichere Langzeitgarantie gegen Durchrostung. Voraussetzung: Sie lassen Ihren Wagen gemäß Inspektionsscheckheft warten und alle nötigen Inspektionen durchführen.

3 Jahre Garantie für Opel Starterbatterie.

Mit der 3-Jahres-Garantie für jede neue, aber auch jede später eingebaute Original Opel Batterie gibt es auch im dicksten Winter keine Probleme mehr.

Opel in den neuen Medien.

Der gewohnte Opel Service macht auch vor dem neuen Medienzeitalter nicht halt: Bereits seit dem 1.1.1996 präsentiert sich Opel im Internet.

Die Adresse für die Opel Homepage mit viel Wissenswertem nicht nur rund um das Auto lautet: www.opel.de (AOL-Kennwort Opel). Besuchen Sie Opel im Internet.

Recycling.

Informationen über die recyclinggerechte Konstruktion, über Altfahrzeug-Rücknahmestellen und das Recycling von Altfahrzeugen finden Sie im Internet unter www.opel.de



Einlegeblatt zum Katalog Astra Cabrio

(Bestellnummer 01/01079/0202, Stand bei Drucklegung 08/02)

Bitte beachten Sie, dass die maximale Leistung des 2.0 Turbo ECOTEC®-Motors bei 141 kW (192 PS) liegt und nicht bei 147 kW (200 PS), wie auf den Seiten 19 und 25 des Kataloges irrtümlich angegeben.

Adam Opel AG, Rüsselsheim, im August 2002

