

# OPEL

## MODELL-PROGRAMM

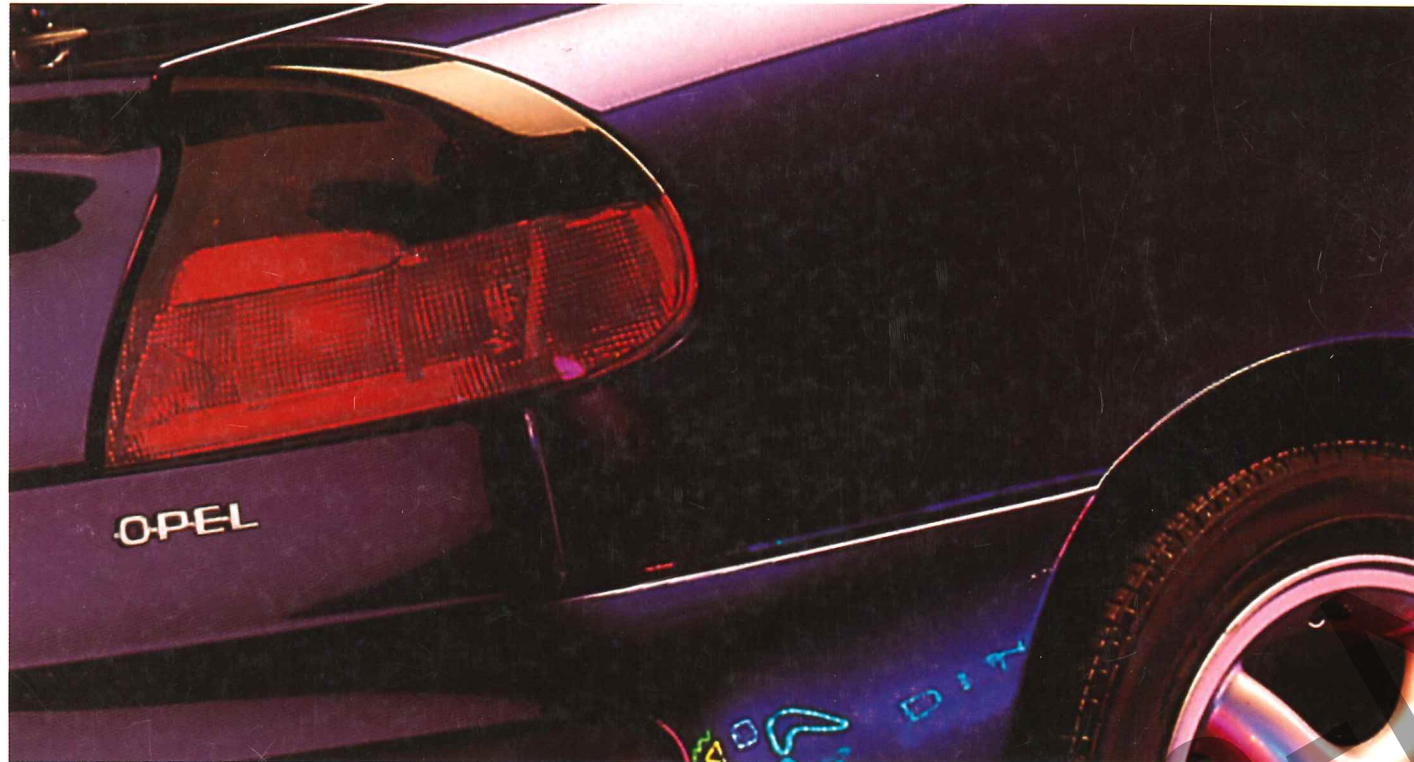

McCANN-ERICKSON



150/1 Best.-Nr.: 01/12070/9609 Auf umweltfreundlichem, chlorfreiem Papier gedruckt.

Die Abbildungen in diesem Prospekt enthalten teilweise auch Sonderausstattungen, die nicht zum serienmäßigen Lieferumfang gehören.

Der Inhalt entspricht dem Stand bei Drucklegung (9/96). Wir behalten uns Änderungen von Konstruktion und Ausstattung vor. Druckfarben geben den wirklichen Farbton nur annähernd wieder. Gezeigte Sonderausstattungen gegen Mehrpreis. Außerhalb der Bundesrepublik Deutschland können Angebot, Technik und Ausstattung unserer Fahrzeuge abweichen. Bitte informieren Sie sich über die genaue Ausstattung unserer Fahrzeuge bei Ihrem Opel Partner.

ADAM OPEL AG, Rüsselsheim

**OPEL** 

**OPEL** 

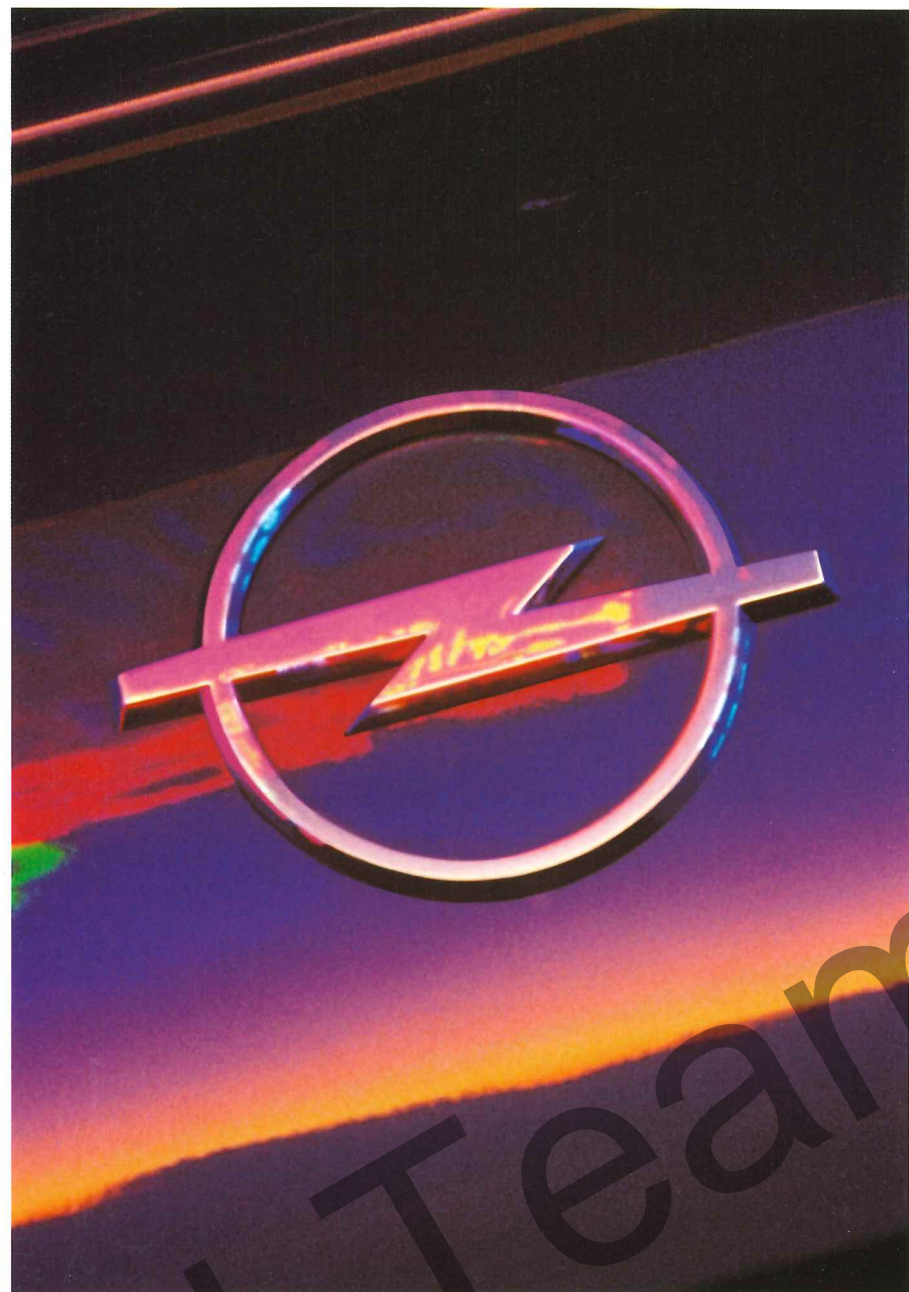

## DIE HERAUSFORDERUNG.

Jedes Jahr entscheiden sich Tausende von Fahrern für ein Automobil der Marke Opel. Damit entscheiden sie sich zuerst einmal für ein Fahrzeug von anerkannter, vielfach getesteter Qualität. Aber daneben vertrauen sie natürlich auch auf die Zuverlässigkeit, Leistungsfähigkeit und Erfahrung eines großen Herstellers.

Und wir tun alles, um diesen hohen Erwartungen gerecht zu werden. Indem wir die technische Entwicklung permanent vorantreiben. Indem wir nicht auf den schnellen Erfolg setzen, sondern auf langfristige und dauerhafte Konzepte. Bei der Wirtschaftlichkeit, bei der Schadstoffminimierung, bei der Sicherheit und nicht zuletzt beim Komfort. In all diesen Bereichen hat Opel bis heute die automobilen Entwicklung maßgeblich mitbestimmt.

So waren wir 1989 der erste Groß-

serienhersteller mit serienmäßig geregeltem Katalysator in allen Modellen. Der Kraftstoffverbrauch unserer Autos wurde innerhalb von 12 Jahren um volle 25 % gesenkt. Auch die Sicherheitstechnologie bewegt sich auf denkbar hohem Niveau.

Serienmäßig. Zum Beispiel mit Opel Full Size Airbag für Fahrer und Beifahrer. Mit anderen Worten: Opel zu fahren ist nicht nur eine Frage des Stils. In erster Linie ist es ein klares Bekenntnis zur Vernunft.

Doch die Zeiten ändern sich schnell – und mit ihnen die Anforderungen unserer Kunden. Für uns eine ständige Herausforderung, der wir uns immer wieder von neuem stellen. Davon können Sie als Autofahrer eigentlich nur profitieren.

Wir haben verstanden.

**OPEL** 

Sicherheit .....	6	Motoren .....	10	Tigra .....	14
Umwelt .....	8	Corsa .....	12	Astra .....	16

Vectra .....	18	Omega .....	22	Frontera/Monterey .....	26
Calibra .....	20	Sintra .....	24	Service .....	28

## HIGH-TECH IN AKTION.

Schwer zu sagen, was Opel Fahrer an ihrem Auto am meisten überzeugt: das elegante Design, die hohe Wirtschaftlichkeit, das mühelos kontrollierbare Temperament. Sicher ist nur eines: Sie genießen vom ersten Kilometer an Fahrspaß der Extraklasse. Und dazu das gute Gefühl von Sicherheit und Souveränität, das man nicht beschreiben sollte, weil man es einfach selbst erleben muß!

Doch was Ihnen auf allen Wegen Vergnügen bereitet, verlangt von unserer Seite größte Anstrengungen. Denn dahinter stecken viele Jahre Forschungs- und Entwicklungsarbeit, Millionen von Testkilometern unter härtesten Bedingungen und letzten Endes die hochentwickelte Technologie, die man von jedem Opel erwarten darf. Vom Kleinwagen bis zur Luxuslimousine.





## SCHUTZENGELE SERIENMÄSSIG.

Auf viele Dinge kann man beim Autofahren verzichten. Auf eines nicht: ein Höchstmaß an aktiver und passiver Sicherheit. Folgerichtig steht Sicherheitstechnologie neuesten Standes bei Opel an erster Stelle.

Im Falle eines Falles wird in Sekundenbruchteilen ein ganzes System von Schutzmechanismen aktiviert und dadurch oft das Schlimmste verhindert.

Die einzelnen Komponenten:

- Opel Full Size Airbag für Fahrer und Beifahrer mit integriertem Check-System, das die Funktionsbereitschaft permanent überprüft
- Opel Aktivgurt-System mit höhen-einstellbaren Sicherheitsgurten und Gurtstraffern vorn sowie Sitzrampen
- Rundumschutz-System mit Doppelstahlrohr-Verstärkungen in den Seitentüren.

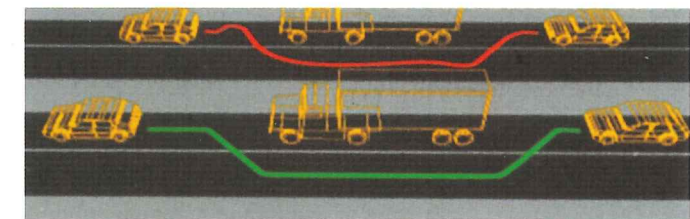
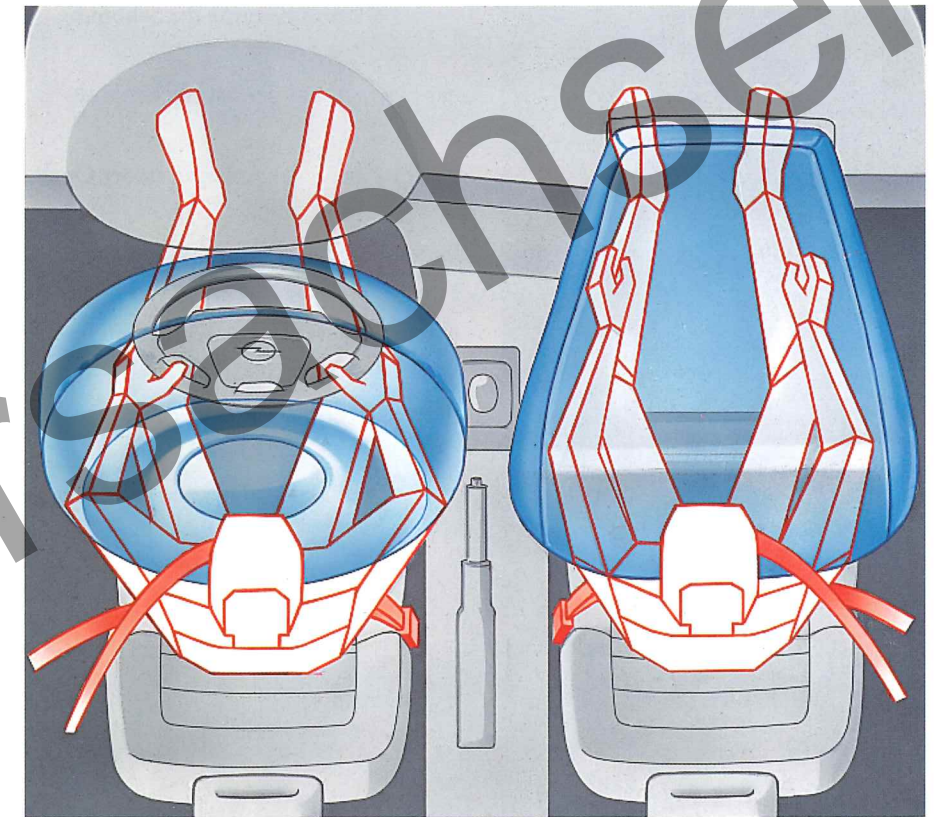

*Opel Full Size Airbags mit 67 Litern auf der Fahrerseite und bis zu 140 Litern auf der Beifahrerseite sind fast doppelt so groß wie Euro-Airbags.*

*Mit dem elektronisch gesteuerten Anti-Blockier-System (ABS) bleibt die Lenkfähigkeit auch bei Vollbremsung erhalten. Serienmäßig in vielen Opel Pkws.*

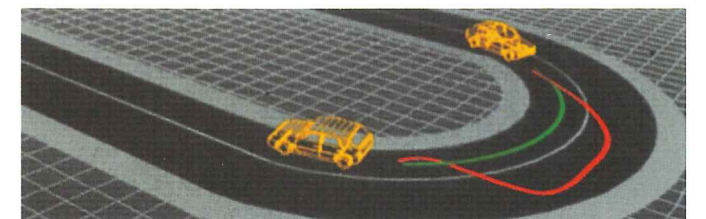

## INITIATIV IN SACHEN UMWELT.

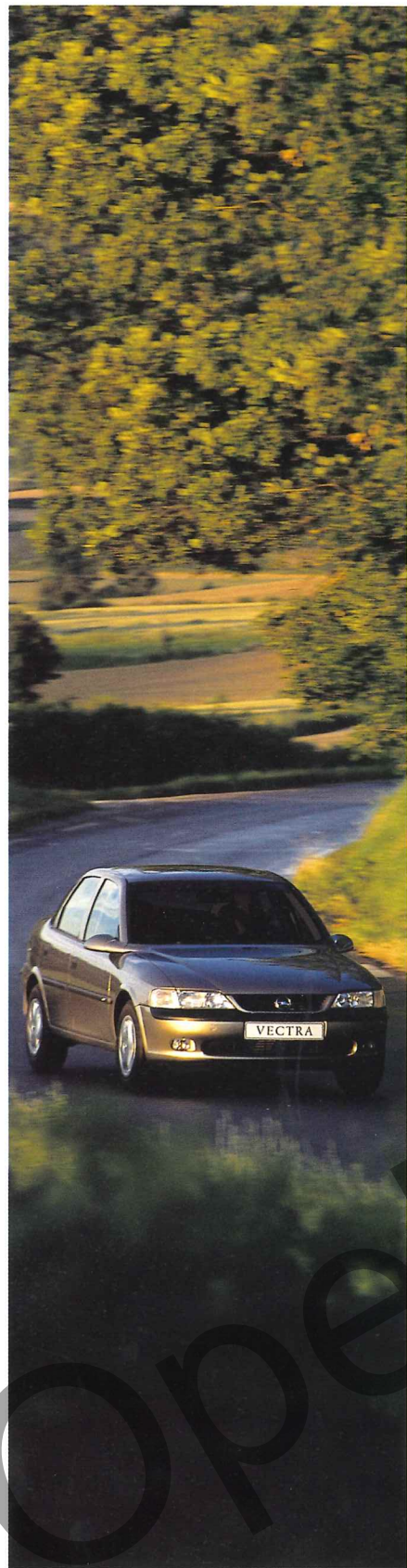

Schon früh wurde die Schonung der Umwelt und der natürlichen Rohstoffe als zentrales Anliegen in der Opel Unternehmens-Philosophie verankert. Kontinuierliche Verbesserung der Umweltverträglichkeit unserer Fahrzeuge und unserer Fertigungsprozesse ist die Konsequenz daraus.

### UMWELTFREUNDLICHE

### TECHNOLOGIEN.

- Geregelter Drei-Wege-Katalysator serienmäßig in allen Modellen mit Benzinmotor und Oxidations-Katalysatoren in den Dieselmotoren.
- EU-96-Norm: Opel Motoren erfüllen die EU-Abgasnorm 96.
- Innovative Motorentechnik: optimales Drehmoment, niedriger Kraftstoffverbrauch, drastische Reduzierung der Schadstoffemission. Neuestes Beispiel: die ECOTEC-Generation.

- Opel Automatik: wirtschaftliche, elektronisch gesteuerte 4-Stufen-Automatik mit 3 Fahrprogrammen.

### MINIMIERUNG UMWELT-

### BELASTENDER MATERIALIEN

### IN DER PRODUKTION.

- Opel Wasserlack-Technologie: Reduzierung des Lösemittelgehalts auf 5 % bei Grundlacken und 12 % bei Metallic-Basislacken.
- Reduzierung des Cadmium-Gehalts in allen Bauteilen auf ein Minimum – nur noch Spuren sind zulässig.
- Asbest in Brems- und Kupplungsbelägen wurde durch umweltverträgliche Materialien ersetzt; auch Motor- und Auspuffdichtungen sind asbestfrei.
- Verzicht auf FCKW-haltige Treibmittel bei der Herstellung von Schaummaterialien für Sitze, Armaturentafeln, Polsterstoffe und Formhimmel. Auch in den Klimaanlage all unserer

Modelle wurde das FCKW-haltige Kältemittel durch ein FCKW-freies ersetzt.

### KONSEQUENTE

### RECYCLINGSTRATEGIE.

- Alle Verkleidungsteile sind aus recycelfähigem Material hergestellt.
- Reduzierung der Material-Vielfalt, um das Sortieren für die Wiederverwertung zu erleichtern.
- Kennzeichnung nahezu aller Kunststoffteile mit international genormten Material-Kürzeln: ermöglicht sortenspezifische Wiederaufbereitung.

### ZUKUNFTSAUFGABE

### „VERKEHRSMANAGEMENT“.

Die Initiativen von Opel gehen weit über rein fahrzeugtechnische Innovationen hinaus. Opel Ingenieure arbeiten an der Entwicklung und Realisierung von modernen Kommunikations- und Leitsystemen, die den Straßenverkehr der Zukunft sicherer und umweltfreundlicher machen.

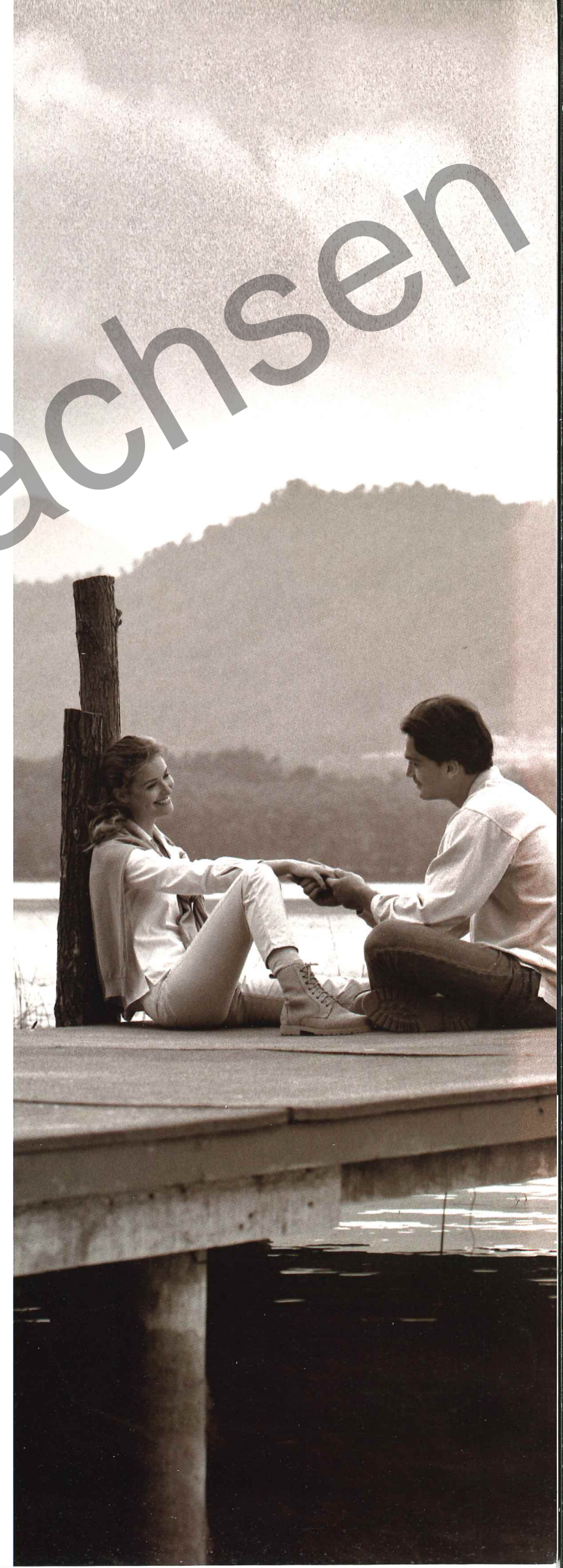

## VIEL POWER, WENIG DURST.

Wie bei den einzelnen Fahrzeugmodellen haben Sie auch beim Opel Motorenprogramm die Auswahl aus vielen unterschiedlichen Typen.

Ob Diesel oder Benziner – eines haben alle Opel Motoren gemeinsam: ein Maximum an Leistungsfähigkeit und Effizienz.

Besonders hervorzuheben: der neue ECOTEC-Dieselmotor beim Vectra.

Bei diesem 2.0-DI-16V-Triebwerk wurden erstmalig bei einem Diesel sehr effektive, unterschiedliche Motortechnologien und Konstruktionsprinzipien kombiniert: nämlich die Vierventiltechnik mit der Direkteinspritzung. Das sorgt für mehr Geschwindigkeit, geringeren Verbrauch, reduzierte Schadstoffemission und bessere Leistungswerte. Damit ersparen Sie sich hohe Treibstoffkosten und der Umwelt einiges an Abgasen.

*Neu in der Familie der ECOTEC-Vierventiler ist der Diesel 2.0 DI 16V mit 60 kW (82 PS).*



*4-Ventil-Technik, Anpassung an die Kraftstoffqualität, elektronisch geregelte Abgasrückführung.*

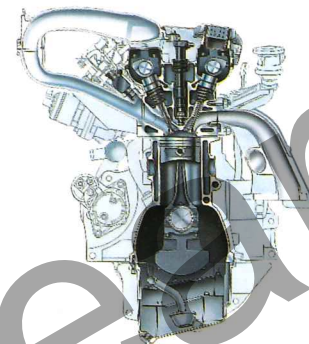

*Dynamisch. Elastisch. Durchzugsstark. Der 24-Ventiler, der 125 kW (170 PS) aus 2.5 l Hubraum holt. Natürlich auch nach dem Opel ECOTEC-Prinzip.*

## OPEL CORSA. KLEIN, WENDIG, VIELSEITIG.

Frech, selbstbewußt und lebenslustig – so steht er da, der Corsa. Ein Ausbund an Temperament. Mit Traummaßen im Innenraum und faszinierendem Styling. Rund, aber nicht rundlich. Klein, aber nicht kleinlich.

Für alle, die ganz genaue Vorstellungen von ihrem neuen Auto haben, gibt es den Corsa in zwei Karosserievarianten: als 3- und als 5türer. Mit

Coupé-ähnlicher Silhouette

und schräger Heckklappe

ist das 3türige Modell

ein sportlich-spritziger

Kompaktwagen mit

einem maximalen Laderaum von 1050

Litern (ECIE). Zwei Türen mehr bedeuten

beim 5türer nicht nur mehr Bequemlich-

keit, sondern auch ein größeres Rauman-

gebot – 1150 Liter (ECIE).



*Das clevere Raumkonzept des Opel Corsa bietet bemerkenswert viel Platz. Und dazu eine Menge Funktionalität, Flexibilität und Komfort. Mehr läßt sich aus einem Kompakten kaum herausholen. (Abb. Corsa Joy).*



*Reine Geschmacksache: der Corsa Eco als 5türer.*

## OPEL TIGRA. RASSE UND KLASSE.

Tigra, das Sportcoupé von Opel,  
bringt frischen Wind auf unsere Straßen.

Mit aufregendem Design und fortschritt-

licher Motoren-

technologie. Mit

beispielhaftem

Komfort und attrak-

tiver Serienausstat-

tung. Da kommt schon beim Anschauen  
Freude auf – und beim Fahren erst recht.

Vom Start weg begeistert die sport-  
liche Dynamik und Elastizität des neuen

ECOTEC-Motors – wahlweise mit 1.4

oder 1.6 Litern Hubraum. Er bringt den

rassigen 2+2-Sitzer in jedem Drehzahl-

bereich temperamentvoll auf Touren.

Auch im Wageninnern findet sich

alles, was Fahren zum Erlebnis macht:

hochwertige Sitze, ein attraktiv gestyltes

Cockpit, verblüffend gute Rundumsicht.

Steigen Sie ein in dieses außerge-  
wöhnliche Automobil.



*Bei aller Sportlichkeit  
bietet der Tigra den  
ganzen Komfort und  
die durchdachte Ergo-  
nomie, die für Opel  
Automobile typisch  
sind.*

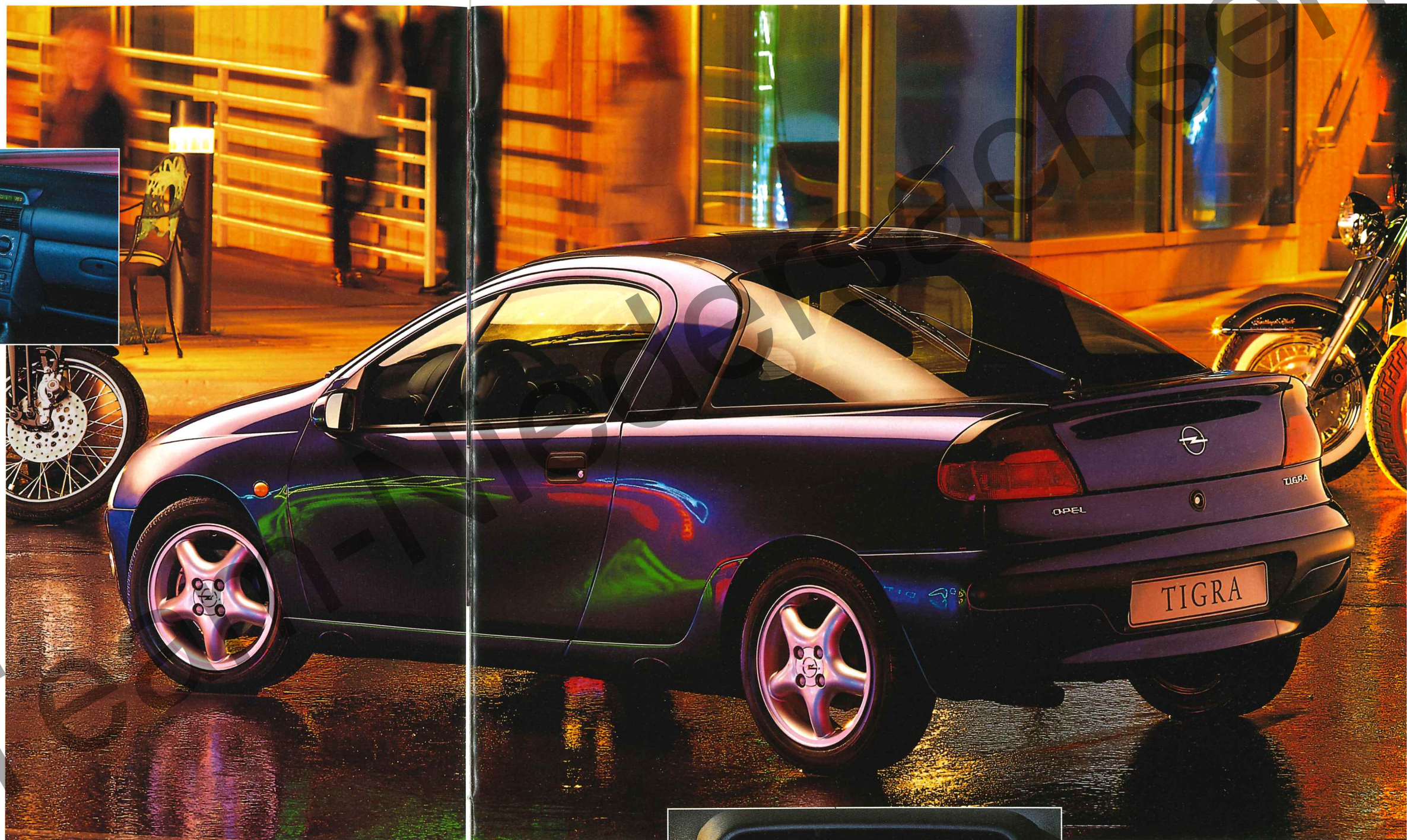

*Opel Tigra: Ausdruck  
von Individualität  
und persönlichem Stil.  
Die aerodynamische*

*Linienführung – insbe-  
sondere der Seiten-  
partie – ist einzig in  
ihrer Art.*



*Triple-Info-Display  
mit digitaler Anzeige  
von Uhrzeit, Datum  
bzw. Radiofrequenzen  
und Außentemperatur.*



## OPEL ASTRA. DIE CLEVERE ENTSCHEIDUNG.

Mit seiner hochentwickelten Technik und seinem eleganten Design ist der Opel Astra eines der attraktivsten Fahrzeuge seiner Klasse. In Technik, Styling, Sicherheit und Wirtschaftlichkeit. Allein die Sicherheit ist eine Klasse für sich: durch serienmäßiges ABS und Opel Full Size Airbags für Fahrer und Beifahrer. Und durch ein modifiziertes Fahrwerk ist höchstes Fahrvergnügen vorprogrammiert.

Dazu kommt eine Motorentechnologie, die in Sachen Wirtschaftlichkeit und Schadstoffreduzierung Maßstäbe setzt. Dies gilt für alle Astra-Motoren.

Den Astra gibt es in der 3- und 5türigen Fließheckversion, als Caravan und als klassisch-elegante 4türige Limousine, in den Ausstattungsvarianten Astra, Astra Dream und Astra Motion sowie als elegantes Cabrio.



*Traumbast, aber wahr:  
der Astra Caravan  
Dream und seine  
Superausstattung.*

*Im Astra Cabrio verbinden sich elegantes Styling, höchste Fahrkultur und exquisite Antriebstechnik zu einem elementaren Gefühl von Grenzenlosigkeit.*



*Ob Fließ- oder Stufenheck: Der Astra hat, was man sich von einem modernen Fahrzeug heute wünscht.*

## OPEL VECTRA. DYNAMISCHE ELEGANZ.

Bei der Entwicklung des Vectra liegt in erster Linie in der neuen Vorder- und Hinterachskonstruktion, die zudem Fahrgeräusche und Vibrationen entscheidend vermindert.

Seine Wünsche, seine Bedürfnisse, seine Emotionen. Und das merkt man diesem Auto an: Innovative Technik verbindet sich hier mit hochaktuellem Design und bis ins Detail durchdachtem Komfort.

Ob klassische Limousine, ob Fließheck oder Caravan – schon auf den ersten Blick offenbart sich eine unverwechselbare Eigenständigkeit, die ihn heraushebt aus der Masse seiner Konkurrenten. Aber

erst unterwegs zeigt der Vectra so richtig, was in ihm steckt. Was Sie zuerst spüren: die hervorragende Straßenlage, die Unbeirrbarkeit, mit der dieses Automobil in der Spur bleibt. Der Grund dafür

*Dieses Auto ist in Technik und Design einzigartig. Es ist ganz und gar ein Caravan. Es ist durch und durch ein Vectra.*

liegt in erster Linie in der neuen Vorder- und Hinterachskonstruktion, die zudem Fahrgeräusche und Vibrationen entscheidend vermindert.

Das breite Motorenprogramm des Vectra reicht vom 1.6-Motor (55 kW/75 PS) bis zum 2.5-V6-Triebwerk mit 24 Ventilen (125 kW/170 PS), darunter der neue, vibrationsarme und leise 2.0-DI-16V-Dieselmotor.

*Topaktuelles Design, ausgestattet mit modernster Technologie. Hier beim Vectra CD Exklusiv als klassische Limousine.*



*Zum Wohlfühlen: das Cockpit des Vectra.*

## OPEL CALIBRA. DIE ELEGANTESTE SPORTART AUF VIER RÄDERN.

Sport-Coupés waren schon immer der Gipfel der Autofahrerträume. Leider sind sie auch oft Preisspitzenreiter. Doch mit dem Calibra holen Sie sich jetzt Ihren Traum auf die Straße. Denn er zeigt auf elegante Art, daß Sportlichkeit auch bezahlbar ist. Bei diesem Sport-Coupé, das mit vielen internationalen Designpreisen ausgezeichnet wurde, sind alle wichtigen Autoeigenschaften zur optimalen Einheit geworden: die Aerodynamik, die Fahrwerkstechnik, der Komfort, die Laufruhe und die sportliche Dynamik der ECOTEC-Triebwerke. Aber bei Opel ist Sportlichkeit nur mit viel Sicherheit zu haben: serienmäßig mit ABS, zwei Full Size Airbags, mit dem Rundumschutz-System und dem Aktivgurt-System.

So sicher, dynamisch und sportlich kann Eleganz sein.

Drei aufregende Calibra stehen zu Ihrer Wahl: der Calibra Young, der Calibra Cliff Motorsport Edition und der Calibra Classic. Alle drei bringen das Flair, die Form, die Technik und die Power für das totale sportive Fahrvergnügen mit.

*Faszinierendes Sport-  
erlebnis für jeden Tag:  
Calibra Cliff Motor-  
sport Edition.*

*Bester Fahrabnkon-  
takt durch BBS-Leicht-  
metallräder mit den  
Breitreifen 205/50 x 16.*

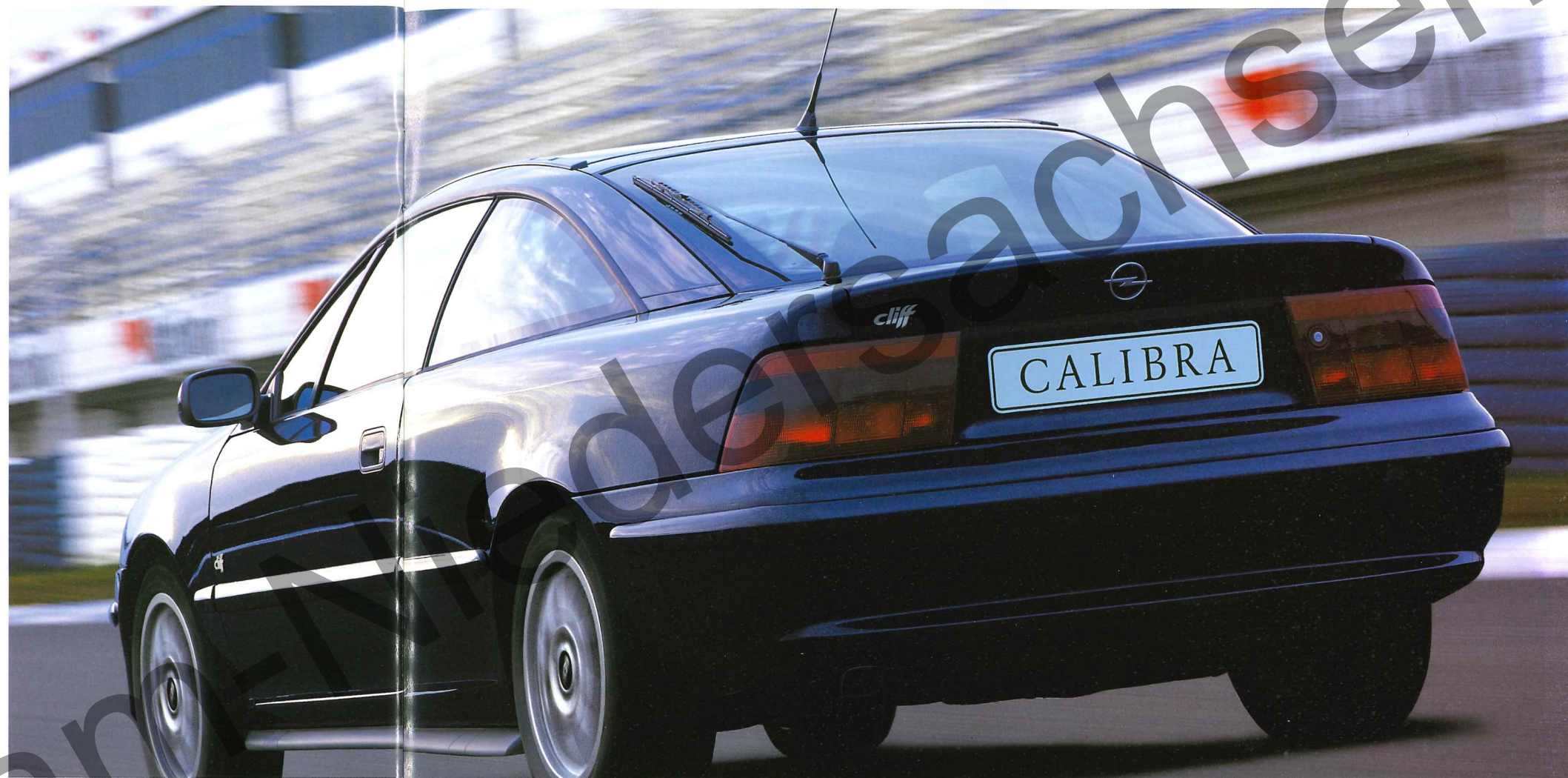

*Auch in der ITC-  
Saison 1996 konnten  
die schnellen Calibra  
wieder überzeugen.*

# OPEL OMEGA. SOUVERÄNITÄT ALS FAHRERLEBNIS.



*Omega Voyage: das perfekte Reisefahrzeug für die ganze Familie. Nebelscheinwerfer sind Sonderausstattung.*

Fahrer mit Stil und gehobenen Ansprüchen wußten schon immer zu schätzen, was der Opel Omega zu bieten hat. Ein zeitloses, klassisch schönes Karosseriedesign, kultivierte Fahrwerks- und Motorentechnik, einen vorbildlichen Sicherheitsstandard und nicht zuletzt den schon fast sprichwörtlichen Omega-Komfort. Der Omega bringt alle diese Tugenden mit.

Die Technik hält in jeder Beziehung, was die noble Optik verspricht. Wirtschaftliche, extrem schadstoffarme Motoren sind ebenso selbstverständlich wie das selbststabilisierende DSA-Sicherheitsfahrwerk mit Multilink-Hinterachse.

Je zwei Modellvarianten mit unterschiedlichen Ausstattungen stehen für die Opel Omega-Limousine und den Omega-

Caravan zu Ihrer Wahl. Dazu die speziellen Modelle Omega CD Reflection, Omega Caravan CD Reflection, Omega Caravan Voyage, Omega Edition Sport und Omega Caravan Edition Sport.



*Das Cockpit des Omega Voyage mit Recaro Multi-Kontur-Sitzen.*

## OPEL SINTRA. MEHR LEBENSRAUM IM AUTO.

Erleben Sie das Autofahren in einer neuen Dimension. Der neue Opel Sintra ist mit Platz für bis zu 8 Personen der ideale Großraum auf Rädern.

Mit breiten Schiebetüren auf beiden Seiten und großzügiger Ausstattung bietet er das Maximum an Komfort, Entspannung und Reisefreude. Drehbare Sitze vorn im GLS und besonders leichte, klappbare Sitze hinten ermöglichen ein Optimum an Flexibilität in der Nutzung. Durch ABS, die Opel Full Size Airbags für Fahrer und Beifahrer und das vorbildliche Opel Rundumschutz-System ist er auch in der Sicherheit einer der Größten.

Hier die beiden Sintra-Modelle und ihre Hochleistungs-Triebwerke: Sintra GLS mit 2.2l-16V-ECOTEC-Motor, 104 kW (141 PS), und 5-Gang-Getriebe und Sintra CD mit 3.0-V6-24V-ECOTEC-Motor, 148 kW (201 PS), und 4-Gang-Automatik.

*Nehmen Sie sich die Freiheiten, die Ihnen der neue Opel Sintra bietet. Er verbindet viel Raum mit der Wendigkeit und dem Komfort einer Luxuslimousine. Damit Sie Ihren Reise-Ideen freien Lauf lassen.*

*Komfort und Platz, soweit das Auge und Beine reichen. Hier ist Gelassenheit zu Hause, und Langstrecken werden zu Vergnügungstrips.*



*Die Vordersitze im GLS sind drehbar, und die hinteren Sitze kann man zum Tisch oder ganz zusammenklappen.*

## OPEL OFF-ROADER. FAHRSPASS OHNE GRENZEN.

Wenn Sie von einem Auto das Überdurchschnittliche verlangen, wenn Sie den Alltag einfach hinter sich lassen wollen, sollten Sie unbedingt die Opel Off-Roader kennenlernen: den dynamischen Opel Frontera und den exklusiven Opel Monterey. Beide verbinden die Vorzüge eines komfortablen Pkw mit moderner Allradtechnik und dynamisch

abgestimmten Fahrwerks- und Antriebskomponenten, die Sie auch unter schwierigen Bedingungen sicher ans Ziel bringen.

Der Opel Frontera, Europas meistgekaufter Off-Road-Wagen, ist auf allen Straßen und zu allen Jahreszeiten ein zuverlässiger

Partner. Auch dort, wo es keine Straßen mehr gibt. Doch bei allen Freiheiten, die Ihnen der Frontera erlaubt, wollen Sie auch möglichst große Sicherheiten.



*Der Opel Monterey. Ausdruck von Individualität und gehobenem Lebensstil. Offen für Herausforderungen. Souverän. Dynamisch. Und auf elegante Weise einzigartig.*

Daher kommt jetzt zur großen Frontera-Stabilität ein wichtiges Sicherheitselement hinzu: Jeder Frontera wird mit Opel Full Size Airbags ausgerüstet. Selbstverständlich für Fahrer und Beifahrer. Und das serienmäßig.

Im Opel Monterey sitzen und fahren Sie sicher aufgehoben in einer stabilen Fahrgastzelle mit serienmäßigen Opel Full Size Airbags für Fahrer und Beifahrer. Völlig erhaben und von oben überblicken Sie den Verkehr um Sie herum. Bei optimaler Rundumsicht meistern Sie jede Situation.

Der Raum und das Ambiente sind so angenehm, daß nichts beengt. Sie werden verwöhnt von gelungenem Design und wertvollen Materialien. Und Sie genießen eine hohe Fahrkultur, Laufruhe und Geräuschdämpfung, die man eher von einer Luxuslimousine als von einem Allrad-Auto erwartet.

*Stark und vielseitig – off road und on road: der Opel Frontera. Ein echtes Stück Freiheit. Diese Modelle stehen zur Auswahl: Frontera Sport, 2türig, Frontera Sport Soft Top, 2türig, und Frontera, 4türig.*

## OPEL QUALITÄT IN TECHNIK UND SERVICE.

Opel erfüllt zusätzlich zu den strengen hauseigenen Qualitätsmaßstäben auch die Richtlinien der internationalen Norm ISO 9001 in Design, Entwicklung, Produktion und Service. Doch Qualität heißt bei Opel weit mehr als die Produktion und Lieferung technisch erstklassiger Fahrzeuge. Mit umfassenden Serviceleistungen rund um jeden Opel garantieren wir unseren Kundinnen und Kunden auch nach der Lieferung unseren hohen Qualitätsstandard.

### LEASINGANGEBOTE.

Z. B. über Opel Leasing können Sie Ihren Opel auch leasen. Leasing paßt sich Ihren finanziellen Bedürfnissen und Möglichkeiten an, denn z. B. nach einer Mietsonderzahlung zahlen Sie nur noch für die Nutzung Ihres Fahrzeuges – mit niedrigen Monatsraten während der Vertragszeit. Damit bleiben Sie finanziell flexibel. Ihr Opel Händler berät Sie gerne.

### VERSICHERUNGSSERVICE.

Der Opel Händler-Versicherungsdienst (OVD) rundet das Opel Leistungs paket ab. Wir bieten dem Opel Kunden alle Versicherungen rund um das Auto an. Außerdem regeln wir Versicherungsfälle schnell und bequem. Damit Sie rund um die Uhr sorglos fahren können. Im In- und Ausland.

### FINANZIERUNGSANGEBOTE.

Die Opel Bank bietet Ihnen auf Basis interessanter Finanzierungsangebote Ihre Finanzierung nach Maß. Und dieses Maß legen Sie bei Ihrem Auto ganz allein fest – nach Ihren persönlichen Anforderungen. Fragen Sie Ihren Opel Händler.

### NEUWAGENGARANTIE.

1 Jahr Opel Neuwagengarantie. Diese Garantie gilt für alle Opel Neufahrzeuge für 12 Monate ab Erstzulassungsdatum bzw. ab Lieferung durch den Vertragshändler – ohne Kilometerbegrenzung.

### MAJOR GUARD.

Mit dieser 2jährigen Reparaturkosten-Versicherung verlängern Sie die Garantie für Ihren Neuwagen auf insgesamt 3 Jahre. Fragen Sie Ihren Opel Händler.

### OPEL RENT MIETWAGENSERVICE.

Opel rent erhält Ihre Mobilität, wenn Ihr Fahrzeug, bedingt durch einen Werkstattaufenthalt, einmal ausfallen sollte. Ebenso können Sie zu günstigen Mietpreisen Ihren Wunsch Opel in Ruhe testen. Fragen Sie Ihren Opel Händler.

### 6 JAHRE GARANTIE GEGEN

### DURCHROSTUNG.

Opel gibt Ihnen die sichere Langzeitgarantie gegen Durchrostung. Voraussetzung: Sie lassen Ihren Wagen gemäß Inspektionsscheckheft warten und alle nötigen Inspektionen durchführen.

### 3 JAHRE GARANTIE FÜR OPEL

### STARTERBATTERIE.

Mit der 3-Jahres-Garantie für jede neue, aber auch jede später eingebaute Original Opel Batterie gibt es auch im dicksten Winter keine Probleme mehr.





Premium, das Extra-Schutz-Paket zum attraktiven Preis mit noch weiter reichenden Leistungen. Falls Sie mehr über die Mobi-

#### TEILE- UND ZUBEHÖRSERVICE.

Alles, was Ihren Opel noch praktischer, komfortabler oder auch individueller macht, gibt es im Opel Shop bei Ihrem Opel Händler. Fragen Sie Ihren Opel Händler, er berät Sie gern.

#### OPEL ASSISTANCE.

Die kostenlose Mobilitäts-Garantie für alle Opel Neufahrzeuge im ersten Jahr. Wo immer Sie unterwegs sind, die Opel Assistance hilft Ihnen weiter. In über 30 europäischen Ländern – rund um die Uhr. Mit starken Leistungen wie Pannenhilfe, Abschleppdienst, Mietwagen-Service, Hotelunterbringung oder der Organisation Ihrer Weiterreise per Bahn oder Flugzeug. Und noch ein zusätzliches Opel Plus: Falls Sie diese Leistungen nicht mehr missen möchten, gibt's eine kostengünstige Verlängerung der Opel Assistance für das zweite und dritte Jahr. Außerdem auf Wunsch: Opel Assistance

litäts-Garantie für Opel Neufahrzeuge wissen möchten, Ihr freundlicher Opel Händler informiert Sie gern!

#### 1 JAHR OPEL GEWÄHRLEISTUNG FÜR ORIGINAL OPEL TEILE UND ZUBEHÖR.

Die Opel Vertragspartner geben Ihnen für Original Opel Teile und Zubehör 1 Jahr Gewährleistung. Natürlich ohne Kilometerbegrenzung. Aus- und Einbau eingeschlossen, sofern er in einer Opel Vertragswerkstatt erfolgt.

#### EUROPAWEITER

#### KUNDENSERVICE.

In ganz Europa stehen mehr als 7200 Opel Servicebetriebe bereit, um Sie individuell, fach- und termingerecht zu betreuen. Zu dem guten Service gehört auch, daß Ihnen bis ins Detail erklärt wird, was warum instand gesetzt und wie es in Rechnung gestellt wurde.

#### OPEL IN DEN NEUEN MEDIEN.

Der gewohnte Opel Service macht auch vor dem neuen Medienzeitalter nicht halt: Seit dem 1.1.1996 präsentiert sich Opel jetzt im Internet. Die Adresse

für die Opel Homepage mit viel Wissenswertem nicht nur rund um das Auto lautet: <http://www.opel.com>. Surfen Sie mit durchs Opel Universe.

#### OPEL PHONEWAY.

Ihr Opel Händler bietet Ihnen nicht nur die modernsten mobilen Kommunikationseinrichtungen, sondern auch einen kompletten Qualitätsservice. Er ist Ihr Fachmann für alle Ansprüche an die mobilen Kommunikationssysteme. Ob Sie Ihr Mobiltelefon zusammen mit Ihrem neuen Wagen bestellen oder in das vorhandene Fahrzeug einbauen lassen, die Installation wird von gut geschulten Fachkräften mit speziell für Ihr Automobil entwickelten Einbaulösungen durchgeführt.

