

Bedford Blitz Luxus-Kombi

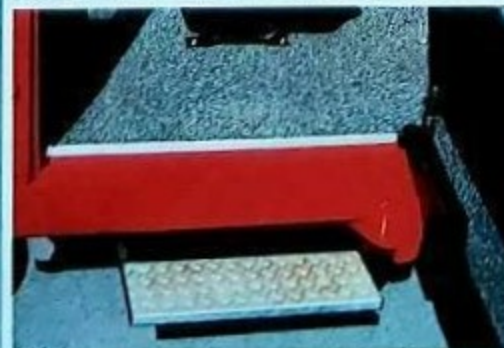

Viel Platz für 8 Passagiere, Fahrer und Gepäck



quemer Seiteneinstieg



Luxuriöse Innenausstattung



Großer Stauraum

Bedford Blitz Luxus-Kombi

Der ideale Zubringer-Expres-Bus mit Extra-Komfort!

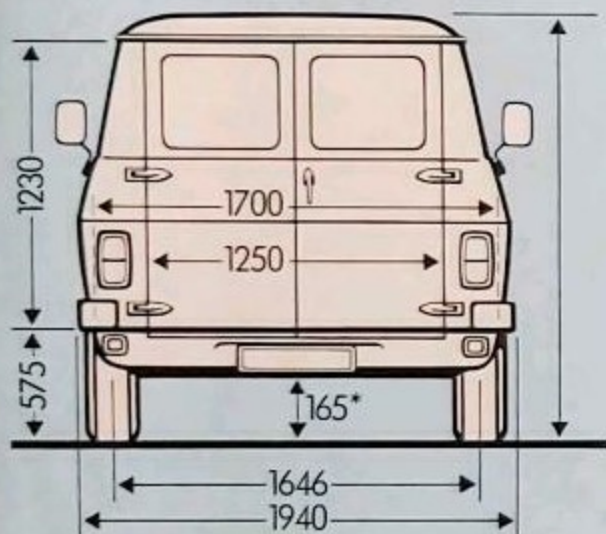

*belastet

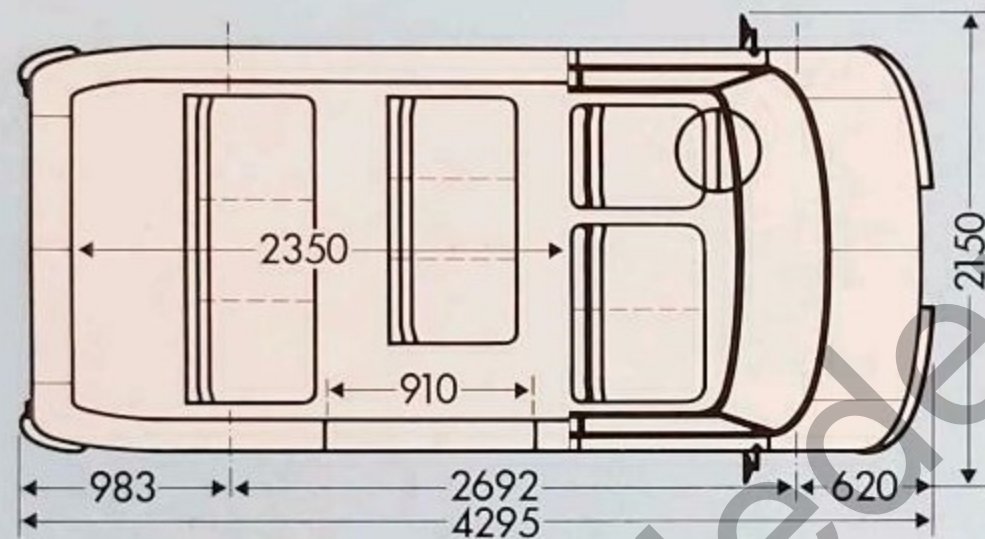

Der Luxus-Kombi:

Ein Kleinbus mit großem Platzangebot für Fahrer, 8 Passagiere und deren Gepäck.

Wendig im dicksten Großstadtverkehr, ausdauernd auf langen Strecken und so komfortabel, daß sich jeder Fahrgast in ihm wohlfühlt.

Fahrer und Fahrgäste schätzen seinen bequemen Einstieg, die farblich gut abgestimmte Innenausstattung, die aufwendige Luxus-Polsterung und den hochwertigen Teppichboden ebenso wie die wirkungsvolle Heizungs- und Belüftungsanlage.

Weitere Vorteile des Luxus-Kombi sind die ausgereifte Technik, das Pkw-ähnliche Fahrverhalten, die hervorragende Handlichkeit mit der präzisen, leichtgängigen Lenkung.

Im täglichen Einsatz beweist er seine Zuverlässigkeit und Wirtschaftlichkeit.

Kurz gesagt: Eine Fahrt mit dem Luxus-Kombi macht Spaß für Fahrer und Passagiere.

L-Ausstattung:

Breiter Schwenktritt unter seitlicher Fahrgasttür zum bequemen Ein- und Aussteigen. Haltegriff am Dachrahmen. 2 Schiebefenster hinten. 2 Dreier-Sitzbänke. Alle Sitze mit Stoff-

bezug. Befestigungspunkte für Sicherheitsgurte bei Fahrgast-sitzen. 4 Armstützen mit eingebauten Aschern. Durchgehender Teppichboden, an Türen und Seitenwänden hochgezogen. Durchgehender Kunstlederhimmel. Kunststoffblende an Heck-türen und seitlicher Fahrgastraumtür. Innenleuchte und Kleider-haken im Fahrgastraum. Umlaufendes Farbband.

Sonderausstattungen (gegen Mehrpreis):

außen: Dachgepäckträger/1 oder 2 Dach-Lüftungsklappen/Rückfahrscheinwerfer/Nebel-Schlußbleuchte/2 Halogen-Nebel-lampen/Kugelkopfkupplung/Schmutzfänger hinten.

innen: Standheizung; dazu Zeitschaltuhr/Kopfstützen für alle Sitzplätze/Beckengurte für Fahrgast-sitze/Radio/Feuerlöscher/Hohlraumversiegelung/Unterbodenschutz.

Farben:

Luxus-Kombi	Polster (Stoff)	Farbband
weiß	rot-orange	rot
rot	rot-orange	weiß
gelb	schwarz-grau	ocker
blau	schwarz-grau	silber
orange/signalocker	schwarz-grau	gelb

Technische Daten:

Zwei Motoren stehen zur Wahl:	Benzin-Reihen-Motor mit obenliegender Nockenwelle	Benzin-Reihen-Motor mit obenliegender Nockenwelle
Hubraum	1759 cm ³	2278 cm ³
Bremsleistung (DIN)	49 kW (67 PS)/ 5.000 min ⁻¹	59 kW (80 PS)/ 4.600 min ⁻¹
Drehmoment	118,7 Nm (12,1 mkgp)/ 1.800 min ⁻¹	168,7 Nm (17,2 mkgp)/ 1.800 min ⁻¹
Kraftstoff	Normalbenzin	Normalbenzin
Höchstgeschwindigkeit	115 km/h	128 km/h
Radaufhängung vorn	Einzelrad mit Schraubenfedern	
Radaufhängung hinten	ungeteilte Achse mit Einzelblattfedern	
Wendekreis	11,00 m	11,00 m
Kraftstofftank	59,0 l	59,0 l
Kraftstoff-Verbrauch nach DIN 70030	13,0 l/100 km	14,4 l/100 km
Laderaum max. (8-Sitzer)	1,1 m ³	1,1 m ³

Gewichte:

zul. Gesamtgewicht	2.340 kg	2.540 kg
zul. Vorderachslast	1.020 kg	1.020 kg
zul. Hinterachslast	1.320 kg	1.560 kg
Sitzplatzzahl	1 + 8	1 + 8
Leergewicht (ohne Fahrer)	1.385 kg	1.425 kg
Zuladung	955 kg	1.115 kg
zul. Anhängelast gebr.	1.000 kg	1.000 kg
zul. Anhängelast ungebr.	475 kg	695 kg

Den 59 kW (80 PS)-Motor gibt es auf Wunsch gegen Mehrpreis auch mit der Opel-Dreigang-Vollautomatic.

Anderungen der Konstruktion, der Farben sowie der inneren und äußeren Ausstattung bleiben vorbehalten. Die in diesem Prospekt beschriebenen Modelle und Ausstattungen sowie Farben- und Polster-Kombinationen sind teilweise nicht in allen Export-Ländern lieferbar. Sonderausstattung gegen Mehrpreis. Adam Opel Aktiengesellschaft, Rüsselsheim/Main.

Bedford Blitz - das Transporter-Programm von Opel.

